



RENJA TAHUN 2024

**RENCANA KERJA PERANGKAT DAERAH
DINAS KESEHATAN
TAHUN 2024**

PEMERINTAH KABUPATEN MUSI BANYUASIN

KATA PENGANTAR

Rencana Kerja (RENJA) merupakan dokumen perencanaan tahunan sebagai acuan dalam menetapkan prioritas program dan alat pengendali dalam menyelaraskan program kerja yang telah ditetapkan sebelumnya. Dalam Undang-Undang Nomor 23 Tahun 2014 telah ditegaskan bahwa pemberian kewenangan yang luas kepada Pemerintah Daerah dalam penyelenggaraan pembangunan membutuhkan mekanisme perencanaan yang dapat menjamin keselarasan dan keseimbangan pembangunan dalam berbagai tingkatan.

Penyusunan Rencana Kerja (RENJA) Dinas Kesehatan Kabupaten Musi Banyuasin dimaksudkan untuk mengemban Tujuan, Sasaran Strategis yang tertuang dalam Rencana Strategis 2023 – 2026 yang dituangkan dalam rencana kerja selama satu tahun. Untuk tercapainya Tujuan dan Sasaran Strategis tersebut, kebijakan yang diambil diarahkan pada peningkatan kualitas SDM, peningkatan kualitas dan kuantitas sarana dan prasarana yang lebih representatif, peningkatan kualitas koordinasi perencanaan pembangunan melalui penguatan/pemantapan peran forum musyawarah perencanaan pembangunan (MUSRENBANG) berbasis masyarakat (*bottom-up planning*) dan evaluasi untuk meningkatkan kinerja Dinas Kesehatan dalam rangka meningkatkan kualitas pembangunan di Kabupaten Musi Banyuasin.

Didalam Rencana Kerja (RENJA) Dinas Kesehatan Kabupaten Musi Banyuasin tahun 2024 ini ditetapkan rencana capaian atau target kinerja tahunan untuk seluruh indikator kinerja yang ada pada tingkat sasaran dan kegiatan.

Dengan didukung oleh program kegiatan bidang kesehatan untuk mencapai Visi Dinas Kesehatan Kabupaten Musi Banyuasin yang merupakan lembaga unsur penunjang Pemerintah Daerah. Guna mendukung Visi misi RPJPD “**Memperkuat Struktur Ekonomi Daerah untuk Akselerasi Pertumbuhan Ekonomi dan penurunan Kemiskinan**” Dinas Kesehatan mempunyai rencana kerja yang dimaksudkan memberikan arahan bagi seluruh Aparatur Kesehatan sampai puskesmas sehingga tugas dan fungsi dapat dilaksanakan secara efektif dan efisien.

Semoga Rencana Kerja yang disusun ini dapat bermanfaat bagi terselenggaranya *good government* di Kabupaten Musi Banyuasin.

Sekayu, 21 Agustus 2023

**KEPALA DINAS KESEHATAN
KABUPATEN MUSI BANYUASIN**



**dr. H. AZMI DARIUSMANSYAH, MARS
PEMBINA TK 1
NIP. 19720928 200502 1 003**

DAFTAR ISI

	Halaman
HALAMAN JUDUL	i
SURAT KEPUTUSAN	ii
KATA PENGANTAR	iv
DAFTAR ISI	v
BAB I PENDAHULUAN	1
1.1 Latar Belakang	1
1.2 Landasan Hukum Penyusunan RENJA	3
1.3 Maksud dan Tujuan	5
1.4 Sistematika Penulisan	5
BAB II HASIL EVALUASI RENJA PERANGKAT DAERAH TAHUN LALU.....	7
2.1 Evaluasi Pelaksanaan Renja Perangkat Daerah tahun Lalu dan Capaian Renja Perangkat daerah.....	7
2.2 Analisis Kinerja Pelayanan Perangkat Daerah	53
2.3 Isu –Isu Penting Penyelenggaraan Tugas dan Fungsi Perangkat Daerah.....	73
2.4 Review terhadap Rancangan Awal RKPD.....	79
2.5 Penelaahan usulan program dan kegiatan masyarakat.....	95
BAB III TUJUAN DAN SASARAN PERANGKAT DAERAH.....	96
3.1 Telaahan Terhadap Kebijakan Nasional.....	96
3.2 Tujuan dan Sasaran Renja Perangkat Daerah.....	97
BAB IV RENCANA KERJA DAN PENDANAAN PERANGKAT DAERAH.....	112
BAB V PENUTUP.....	130
LAMPIRAN.....	



PEMERINTAH KABUPATEN MUSI BANYUASIN

DINAS KESEHATAN

Jalan Kolonel Wahid Udin No. 230 Sekayu, Kabupaten Musi Banyuasin
Telepon : (0714) 321047, Faksimile : 0714 321918 Kode Pos 30711
Email : dinkeskabmuba@gmail.com, Website : dinkes.mubakab.go.id

KEPUTUSAN KEPALA DINAS KESEHATAN KABUPATEN MUSI BANYUASIN

NOMOR : /SK//DINKES/2023

TENTANG

PENETAPAN RENCANA KERJA (RENJA) TAHUN 2024 PADA DINAS KESEHATAN KABUPATEN MUSI BANYUASIN

DENGAN RAHMAT TUHAN YANG MAHA ESA
DINAS KESEHATAN MUSI BANYUASIN SEKAYU,

- Menimbang : a. Bahwa untuk mencapai kinerja yang jelas dan terukur dalam rentang waktu 1 (satu) tahun perlu adanya Rencana Kerja Tahunan yang harus dilaksanakan dalam tahun 2024;
- b. Bahwa berdasarkan pertimbangan sebagaimana dimaksud dalam huruf a, perlu menetapkan keputusan Kepala dinas tentang Rencana Kerja dinas Kesehatan kabupaten Musi banyuasin Tahun 2023
- Mengingat : 1. Undang-Undang Nomor 25 Tahun 2006 tentang Sistem Perencanaan Pembangunan Nasional (Lembaran Negara Republik Indonesia Tahun 2004 Nomor 104, Tambahan Lembaran Negara Republik Indonesia Nomor 4421);
2. Undang-Undang No 36 tahun 2009 tentang Kesehatan (Lembaran Negara RI Tahun 2009 Nomor 144, Tambahan Lembaran Negara RI Indonesia Nomor 5063)
3. Undang –undang Nomor 23 tahun 2014 tentang Pemerintahan Daerah (Lembaga Negara Republik Indonesia Tahun 2014 no 244 Tambahan Lembaran Negara Republik Indonesia Nomor 5587) Sebagaimana telah diubah beberapakali,terakhir dengan Undang Undang no 9 Tahun 2015 tentang Perubahan Kedu aatas Undang Undang nomor 23 Tahun 2014 tentang Pererintah Daerah daerahLembaran Negara republik Indonesia Tahun 2015 Nomor 58, Tambahan Lembaran Negara republik Indonesia Nomor 5679);
4. Peraturan Pemerintah Nomor 8 Tahun 2006 tentang Pelaporan Keuangan dan

Kinerja Instansi Pemerintah'

5. Peraturan Pemerintah Nomor 12 Tahun 2019 tentang Pengelolaan Keuangan Daerah;
6. Peraturan Pemerintah Nomor 72 Tahun 2019 tentang Perubahan Atas Peraturan Pemerintah Nomor 18 Tahun 2016 tentang Perangkat Daerah;
7. Peraturan Presiden RI Nomor 29 Tahun 2014 tentang Sistem Akuntabilitas Kinerja Instansi Pemerintahan (Lembaran Negara RI Tahun 2014 Nomor 80);
8. Peraturan Presiden Nomor 18 Tahun 2020 tentang RPJMN Tahun 2020-2024;
9. Permendagri Nomor 86 Tahun 2017 tentang Tata cara Perencanaan, Pengendalian dan Evaluasi Pemerintah, Tata Cara Evaluasi Rancangan Peraturan Daerah tentang Rencana Pembangunan Jangka Panjang Daerah dan Pembangunan Jangka Menengah Daerah, serta tata cara Perubahan Rencana Pembangunan Jangka Panjang Daerah, Rencana Pembangunan Jangka Menengah Daerah dan Rencana Kerja Pembangunan Daerah;
10. Peraturan Menteri Dalam Negeri Nomor 9 Tahun 2018 tentang Reviuatas Rencana Pembangunan Jangka Menengah Daerah dan Rencana Strategis PD;
11. Peraturan Menteri Dalam Negeri Nomor 77 Tahun 2020 tentang Pedoman Teknis Pengelolaan Keuangan Daerah (Berita Negara Republik Indonesia Tahun 2020 Nomor 1781);
12. Peraturan Menteri Dalam Negeri Nomor 59 tahun 2021 tentang Penerapan Standar Pelayanan Minimal
13. Kepmendagri Nomor 050-5889 Tahun 2021 tentang Hasil Verifikasi, Validasi, dan Inventarisasi Pemutakhiran Klarifikasi, Kodefikasi dan Nomenklatur Perencanaan Pembangunan dan Keuangan Daerah;
14. Peraturan Menteri Kesehatan Nomor 4 Tahun 2019 tentang Standar Pelayanan Minimal Bidang Kesehatan;
15. Peraturan Menteri Kesehatan Nomor 21 Tahun 2020 tentang Rencana Strategis Kementerian Kesehatan Tahun 2020-2024;
16. Peraturan Daerah Kabupaten Musi Banyuasin Nomor 9 Tahun 2008 tentang RPJP Kabupaten Musi Banyuasin Tahun 2005 s/d 2025;
17. Peraturan Daerah Nomor 13 Tahun 2021 tentang Perubahanatas Peraturan Daerah Nomor 1 Tahun 2019 tentang RPJMD Provinsi Sumatera Selatan Tahun

- 2019-2023 (Lembaran Daerah Provinsi Sumatera Selatan Tahun 2021 Nomor 13);
18. Peraturan Daerah Kabupaten Musi Banyuasin Nomor 16 Tahun 2022 tentang Rencana Pembangunan Daerah Tahun 2023-2026;
19. Peraturan Bupati Musi Banyuasin Nomor 282 Tahun 2021 tentang Susunan Organisasi, Uraian Tugas dan Fungsi Dinas Kesehatan Kabupaten Musi Banyuasin;
20. Peraturan Bupati Muba Nomor 290 Tahun 2021 tentang Pembentukan Susunan Organisasi, Penjabaran Uraian Tugas dan Fungsi RSUD Sekayu Kabupaten Muba.

MEMUTUSKAN

- Menetapkan : KEPUTUSAN KEPALA DINAS KESEHATAN KABUPATEN MUSI BANYUASIN TENTANG PENETAPAN RENCANA KERJA DINAS KESEHATAN KABUPATEN MUSI BANYUASIN TAHUN 2024
- KESATU : Kepala Dinas Kesehatan kabupaten Musi Banyuasin melakukan Pengendalian, dan Evaluasi terhadap pelaksanaan Rencana kerja Dinas KESEHATAN 2024
- KEDUA : Keputusan ini mulai berlaku pada tanggal ditetapkan dengan ketentuan bahwa apabila dikemudian hari terdapat kekeliruan dalam keputusan ini akan diubah dan di perbaiki sebagaimana mestinya

Ditetapkan di : Sekayu
pada tanggal : Agustus I 2023

**KEPALA DINAS KESEHATAN
KABUPATEN MUSI BANYUASIN**



dr. AZMI DARIUSMANSYAH, MARS
PEMBINA UTAMA MUDA
NIP. 19720928 200502 1 003



PEMERINTAH KABUPATEN MUSI BANYUASIN

DINAS KESEHATAN

Jl. Kolonel Wahid Udin No.230 Kel.Serasan Jaya Kec. Sekayu Kode Pos 30711 Prov. Sumatera Selatan
Telp. (0714) 321047 – Fax. (0714) 321047 – Website : www.dinkes.mubakab.go.id
E-mail : dinkeskabmuba@gmail.com dan dinkesmuba@gmail.com

KEPUTUSAN KEPALA DINAS KESEHATAN KABUPATEN MUSI BANYUASIN NOMOR : 640/SK/139/DINKES/2023

TENTANG TIM PENYUSUN RENCANA KERJA DINAS KESEHATAN KABUPATEN MUSI BANYUASIN TAHUN 2024

KEPALA DINAS KESEHATAN KABUPATEN MUSI BANYUASIN

- Menimbang :
- a. Bahwa untuk mencapai kinerja yang jelas dan terukur dalam rentang waktu 1 (satu) tahun perlu adanya Rencana Kerja Tahunan yang harus dilaksanakan dalam tahun 2024;
 - b. Bahwa berdasarkan pertimbangan sebagaimana dimaksud dalam huruf a, perlu menetapkan keputusan Kepala dinas tentang Rencana Kerja dinas Kesehatan kabupaten Musi banyuasin Tahun 2023
 - c. Bahwa berdasarkan pertimbangan dalam huruf a dan huruf b, perlu menetapkan Keputusan Kepala Dinas Kesehatan Kabupaten Musi Banyuasin tentang Tim Penyusun Rencana Kerja Dinas Kesehatan Kabupaten Musi Banyuasin Tahun 2024;
- Mengingat :
1. Undang-Undang Nomor 25 Tahun 2004 tentang Sistem Perencanaan Pembangunan Nasional;
 2. Undang-Undang Nomor 33 Tahun 2004 tentang Perimbangan Keuangan antara Pemerintah Pusat dan Pemerintah Daerah;
 3. Undang-Undang Nomor 36 Tahun 2009 tentang Kesehatan (Lembaran Negara Republik Indonesia Tahun 2009 Nomor 144, Tambahan Lembaran Negara Republik Indonesia Nomor 5063
 4. Undang-Undang Nomor 23 Tahun 2014 tentang Pemerintahan Daerah (Lembaran Negara Republik Indonesia Tahun 2014 Nomor 244, Tambahan

Lembaran Negara Republik Indonesia Nomor 5587), sebagaimana telah diubah beberapa kali, terakhir dengan Undang-Undang Nomor 9 Tahun 2015 tentang Perubahan Kedua Atas Undang-Undang Nomor 23 Tahun 2014 tentang Pemerintahan Daerah (Lembaran Negara Republik Indonesia Tahun 2015 Nomor 58 Tambahan Lembaran Negara Republik Indonesia Nomor 5679);

5. Peraturan Pemerintah Nomor 58 Tahun 2005 tentang Pengelolaan Keuangan Daerah;
6. Peraturan Pemerintah Nomor 65 Tahun 2005 tentang Pedoman Penyusunan dan Penerapan Standar Pelayanan Minimalis (SPM)(Lembaga Negara Republik Indonesia Tahun 2005 Nomor 150,Tambahan Lembaran Negara Republik Indonesia Nomor 4585)
7. Peraturan Pemerintah Nomor 38 Tahun 2007 tentang Pembagian Urusan Pemerintahan antara Pemerintah, Pemerintah Daerah Provinsi, dan Pemerintah Kabupaten/Kota;
8. Peraturan Pemerintah Nomor 6 Tahun 2008 tentang Pedoman Evaluasi Penyelenggaraan Pemerintahan Daerah;
9. Peraturan Pemerintah Nomor 8 Tahun 2008 tentang Tahapan, Tata Cara Penyusunan, Pengendalian dan Evaluasi Pelaksanaan Rencana Pembangunan Daerah;
10. Peraturan Presiden Republik Indonesia Nomor 2 Tahun 2015 tentang Rencana Pembangunan Jangka Menengah Nasional;
12. Peraturan Menteri Dalam Negeri Nomor 86 Tahun 2017 tentang Tata Cara Perencanaan, Pengendalian dan Evaluasi Pembangunan Daerah, Tata Cara Evaluasi Rancangan.
13. Peraturan Daerah No 9 Tahun 2008 tentang Rencana Pembangunan Jangka Panjang (RPJPD) Kabupaten Musi Banyuasin Tahun 2005-2025;
14. Peraturan Bupati Musi Banyuasin Nomor 282 Tahun 2021 tentang Susunan Organisasi,Uraian Tugas dan Fungsi Dinas Kesehatan Kabupaten Musi Banyuasin.
15. Peraturan BupatiKabupaten Musi Banyuasin Nomor 16 Tahun 2022 tentang Rencana Pembangunan Daerah Kabupaten Musi Banyuasin Tahun 2023-

2026.

M E M U T U S K A N

- Menetapkan : KEPUTUSAN KEPALA DINAS KESEHATAN KABUPATEN MUSI BANYUASIN TENTANG TIM PENYUSUN RENCANA KERJA DINAS KESEHATAN KABUPATEN MUSI BANYUASIN TAHUN 2024
- KESATU : Menetapkan Pegawai yang nama-namanya ditetapkan dalam kolom 2 (dua) dalam daftar lampiran keputusan ini dianggap mampu dan cakap untuk menjadi tim Penyusun Rencana Kerja (Renja) di Lingkungan Dinas Kesehatan Kabupaten Musi Banyuasin sebagai tercantum dalam kolom 3 (tiga) daftar lampiran Keputusan ini.
- KEDUA : Tim Penyusun Rencana Renja Dinas Kesehatan Kabupaten Musi Banyuasin sebagaimana tercantum pada lampiran pertama bertugas; Menyusun dan melaksanakan Rencana Kerja Dinas Kesehatan Kabupaten Musi Banyuasin kurun waktu Satu tahun 2024 Berdasarkan RPD Kabupaten Musi Banyuasin kurun waktu 1 (Satu) tahun 2024.
- KETIGA : Kepala Dinas Kesehatan Kabupaten Musi Banyuasin melakukan Pengendalian, dan Evaluasi terhadap pelaksanaan RenjaDinas Kesehatan Tahun 2024yang dituangkan dalam Rencana Kerja Dinas Kesehatan.
- KEEMPAT : Keputusan ini mulai berlaku pada tanggal ditetapkan dengan ketentuan bahwa apabila dikemudian hari terdapat kekeliruan dalam keputusan ini akan diubah dan diperbaiki sebagaimana mestinya.

Ditetapkan di : Sekayu

Pada tanggal : Agustus i 2023

**Kepala Dinas Kesehatan
Kabupaten Musi Banyuasin,**



dr. H. Azmi Dariusmansyah.MARS
Pembina Utama Muda
NIP: 19720928 200502 1 003

TIM PENYUSUN RENCANA KERJA
DINAS KESEHATAN KABUPATEN MUSI BANYUASIN
TAHUN 2024

- 1 **Pengarah :** Kepala Dinas Kesehatan Musi Banyuasin
- 2 Ketua : Sekretaris Dinas Kesehatan
- 3 Sekretaris : Sub-substansi Program Informasi & Hubungan Masyarakat
- 4 Tim Pengumpulan data & Rekapitulasi Data
 - Ketua : Lilia Rosa.SE. M.Kes
 - Anggota :
 1. Adi Candra SKM
 2. Maya Ratna Ekowati, SKM
 3. Horia, SKM.MKM
 4. Retno Surini SKM. M.Kes
- 5 Tim Analisah data
 - Ketua : Jonadi, SKM.M.Kes
 - Anggota :
 1. Imelda Marsalina, S.ST. M.Kes
 2. Efih, SKM
 3. Alexander, S.Kep. M.Kes
 4. Neni Mardiani, Str Keb
- 6 Tim Perumus Renja
 - Ketua : Maryadi, SKM. M.Kes
 - Anggota :
 1. Zukar, SKM
 2. Yuniarsih, AMKL. SKM
 3. Dedi Trisaputra, S.Fam, APt
 4. dr.Ihsan Nur Hamdan

7 Tim Evaluasi Renja

- Ketua : Ucu Arunsang, SKM, M.Kes
Anggota :
1. M.Tihan.SE.MM
2. Septiani Peratita, S.S.M.Kes
3. Enny Trijayanti.S.Kep

Ditetapkan : Sekayu

Pada tanggal: Agustus 2023

**Kepala Dinas Kesehatan
Kabupaten Musi Banyuasin**

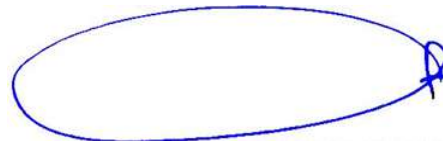

dr. H. Azmi Dariusmansyah
Pembina Utama Muda
NIP: 19720928 200502 1 003

BAB I

PENDAHULUAN

1.1. Latar Belakang

Pembangunan kesehatan merupakan bagian dari pembangunan nasional yang bertujuan meningkatkan kesadaran, kemauan dan kemampuan hidup sehat bagi setiap orang agar terwujud derajat kesehatan masyarakat yang setinggi-tingginya. Untuk mencapai tujuan tersebut dilaksanakan program pembangunan kesehatan yang berkesinambungan. Agar pelaksanaan pembangunan kesehatan dapat terlaksana secara berkesinambungan, perlu dilakukan perencanaan dan penganggaran yang terpadu dan terarah.

Dengan ditetapkannya Undang-undang Nomor 25 Tahun 2004 tentang Sistem Perencanaan Pembangunan Nasional (SPPN), dinyatakan bahwa setiap daerah harus menyusun rencana pembangunan daerah secara sistematis, terarah, terpadu, menyeluruh dan tanggap terhadap perubahan, dengan jenjang perencanaan jangka panjang, perencanaan jangka menengah dan perencanaan tahunan. Dokumen perencanaan jangka panjang daerah dituangkan dalam Rencana Pembangunan Jangka Panjang (RPJP) Daerah, perencanaan jangka menengah dituangkan dalam Rencana Pembangunan Jangka Menengah (RPJM) Daerah, dan perencanaan pembangunan tahunan dituangkan dalam Rencana Kerja Pembangunan Daerah (RKPD).

Rencana Kerja (Renja) Dinas Kesehatan Kabupaten Musi Banyuasin merupakan dokumen rencana pembangunan Dinas Kesehatan untuk periode waktu 1 (satu) tahun yang mencantumkan program, kegiatan, lokasi, dan kelompok sasaran disertai indikator kinerja dan pendanaan sesuai dengan tugas dan fungsi Dinas Kesehatan. Rencana Kerja (Renja) Dinas Kesehatan Kabupaten Musi Banyuasin berguna untuk mengoperasionalkan RKPD disertai dengan upaya mempertahankan dan meningkatkan capaian kinerja pelayanan kesehatan untuk mewujudkan derajat kesehatan masyarakat yang optimal.

Rencana Kerja (Renja) Dinas Kesehatan Kabupaten Musi Banyuasin merupakan penjabaran dari Rencana Pembangunan Daerah (RPD) Kabupaten Musi Banyuasin Tahun 2023-2026 dan dilakukan melalui pendekatan politik, teknokratik, partisipatif, *bottom up*, dan *top down*. Rencana Kerja (Renja) Dinas Kesehatan tahun 2024 juga memuat Renja 3 (tiga) Rumah Sakit Daerah yaitu RSUD Sekayu, RSUD Bayung Lencir dan RSUD Sungai Lilin yang akan dijadikan sebagai pedoman dan rujukan dalam menjalankan program, kegiatan dan sub kegiatan pada Tahun 2022.

Dokumen Rencana Kerja (Renja) Dinas Kesehatan dan RSUD Tahun 2024 ini disusun berdasarkan Permendagri Nomor 86 Tahun 2017 tentang Tata Cara Perencanaan, Pengendalian

dan Evaluasi Pembangunan Daerah, Tata Cara Evaluasi Rancangan Peraturan Daerah tentang RPJPD dan RPJMD serta Tata Cara Perubahan RPJPD, RPJMD, dan Renja Daerah.

Dalam proses penyusunan perencanaan tersebut perlu melibatkan berbagai unsur pemangku kepentingan agar pemanfaatan dan pengalokasian sumber daya yang ada dapat secara optimal meningkatkan kesejahteraan masyarakat.

Sementara itu, proses penyusunan Renja paralel dengan proses pembuatan Rencana Kerja Pemerintah Daerah (RKPD), sesuai dengan pasal 7 UU Nomor 25 tahun 2014 juga mewajibkan setiap perangkat daerah membuat dan memiliki Rencana Kerja (Renja), yang disusun dengan berpedoman kepada Renstra PD dan mengacu kepada RKPD. Sedangkan RKPD dijadikan dasar penyusunan Rancangan Anggaran Pendapatan dan Belanja Daerah (RAPBD), Kebijakan Umum Anggaran (KUA) dan Prioritas dan Plafon Anggaran Sementara (PPAS).

Rencana Kerja Dinas Kesehatan sebagai dokumen perencanaan pembangunan tahunan merupakan penjabaran dari Renstra Dinas Kesehatan yang mengacu pada RPD Kabupaten Musi Banyuasin Tahun 2023-2026. Seluruh dokumen tersebut adalah bagian dari sistem perencanaan pembangunan yang merupakan sebuah proses sistematis dan terpadu, maka seluruh tahapan dan dokumen-dokumen yang dihasilkan harus menunjukkan adanya keterkaitan yang erat antara satu dengan yang lainnya.

Bagan hubungan antar dokumen perencanaan daerah dapat dilihat pada gambar berikut ini :

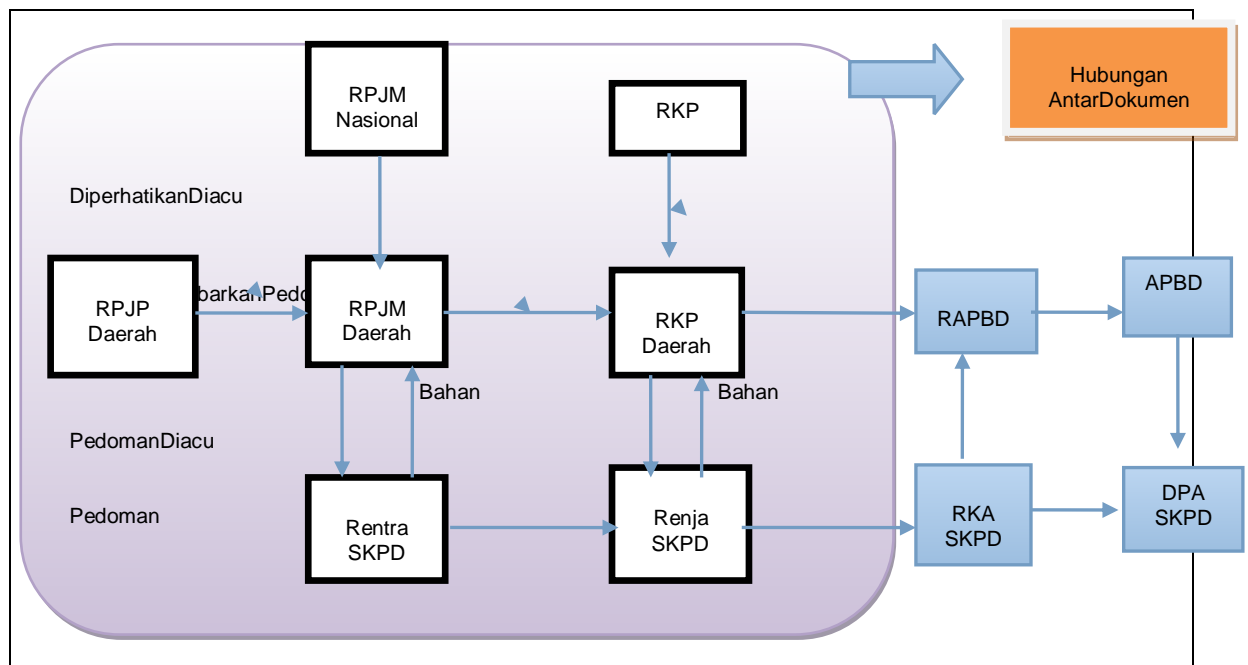

Gambar 1.1. Bagan Hubungan Antar Dokumen Perencanaan Daerah

1.2. Landasan Hukum

Dasar hukum penyusunan Rencana Kerja Dinas Kesehatan Kabupaten Musi Banyuasin Tahun 2023 adalah :

- 1) Undang–Undang Nomor 25 Tahun 2006 tentang Sistem Perencanaan Pembangunan Nasional (Lembaran Negara Republik Indonesia Tahun 2004 Nomor 104, Tambahan Lembaran Negara Republik Indonesia Nomor 4421);
- 2) Undang-Undang Nomor 36 tahun 2009 tentang Kesehatan (Lembaran Negara Republik Indonesia Tahun 2009 Nomor 144, Tambahan Lembaran Negara Republik Indonesia Nomor 5063);
- 3) Undang-Undang Nomor 44 Tahun 2009 tentang Rumah Sakit (Lembaran Negara Republik Indonesia Tahun 2009 Nomor 153, Tambahan Lembaran Negara Republik Indonesia Nomor 5072);
- 4) Undang–Undang Nomor 23 tahun 2014 tentang Pemerintahan Daerah (Lembaran Negara Republik Indonesia Tahun 2014 Nomor 244, Tambahan Lembaran Negara Republik Indonesia Nomor 5587) sebagaimana telah diubah beberapa kali terakhir dengan Undang-Undang Nomor 9 Tahun 2015 tentang Perubahan Kedua atas Undang-Undang Nomor 23 Tahun 2014 tentang Pemerintah Daerah (Lembaran Negara Republik Indonesia Tahun 2015 Nomor 58, Tambahan Lembaran Negara Republik Indonesia Nomor 5679);
- 5) Peraturan Pemerintah Nomor 8 Tahun 2006 tentang Pelaporan Keuangan dan Kinerja Instansi Pemerintah (Lembaran Negara Republik Indonesia Tahun 2006 Nomor 25);
- 6) Peraturan Pemerintah Nomor 12 Tahun 2019 tentang Pengelolaan Keuangan Daerah (Lembaran Negara Republik Indonesia Tahun 2019 Nomor 42);
- 7) Peraturan Pemerintah Nomor 72 Tahun 2019 tentang Perubahan Atas Peraturan Pemerintah Nomor 18 Tahun 2016 tentang Perangkat Daerah (Lembaran Negara Republik Indonesia Tahun 2019 Nomor 187);
- 8) Peraturan Presiden Republik Indonesia Nomor 29 Tahun 2014 tentang Sistem Akuntabilitas Kinerja Instansi Pemerintahan (Lembaran Negara Republik Indonesia Tahun 2014 Nomor 80);
- 9) Peraturan Presiden Republik Indonesia Nomor 18 Tahun 2020 tentang RPJMN Tahun 2020-2024 (Lembaran Negara Republik Indonesia Tahun 2020 Nomor 10);
- 10) Peraturan Menteri Dalam Negeri Nomor 86 Tahun 2017 tentang Tata cara Perencanaan, Pengendalian dan Evaluasi Pemerintah, Tata Cara Evaluasi Rancangan Peraturan Daerah tentang Rencana Pembangunan Jangka Panjang Daerah dan Pembangunan Jangka Menengah Daerah, serta tata cara Perubahan Rencana Pembangunan Jangka Panjang Daerah, Rencana Pembangunan Jangka Menengah Daerah dan Rencana Kerja Pemerintah

- Daerah (Berita Negara Republik Indonesia Tahun 2017 Nomor 1312);
- 11) Peraturan Menteri Dalam Negeri Nomor 9 Tahun 2018 tentang Reviu atas Rencana Pembangunan Jangka Menengah Daerah dan Rencana Strategis Perangkat Daerah (Berita Negara Republik Indonesia Tahun 2018 Nomor 461);
 - 12) Peraturan Menteri Kesehatan Nomor 4 Tahun 2019 tentang Standar Pelayanan Minimal Bidang Kesehatan (Berita Negara Republik Indonesia Tahun 2019 Nomor 68);
 - 13) Peraturan Menteri Dalam Negeri Nomor 70 Tahun 2019 tentang Sistem Informasi Pemerintahan Daerah (Berita Negara Republik Indonesia Tahun 2019 Nomor 1114);
 - 14) Peraturan Menteri Kesehatan Nomor 21 Tahun 2020 tentang Rencana Strategis Kementerian Kesehatan Tahun 2020-2024 (Berita Negara Republik Indonesia Tahun 2020 Nomor 914);
 - 15) Peraturan Menteri Dalam Negeri Nomor 77 Tahun 2020 tentang Pedoman Teknis Pengelolaan Keuangan Daerah (Berita Negara Republik Indonesia Tahun 2020 Nomor 1781);
 - 16) Peraturan Menteri Dalam Negeri Nomor 59 tahun 2021 tentang Penerapan Standar Pelayanan Minimalis (Berita Negara Republik Indonesia Tahun 2021 Nomor 1419);
 - 17) Keputusan Menteri Dalam Negeri Nomor 050-5889 Tahun 2021 tentang Hasil Verifikasi, Validasi, dan Inventarisasi Pemutakhiran Klarifikasi, Kodefikasi dan Nomenklatur Perencanaan Pembangunan dan Keuangan Daerah;
 - 18) Peraturan Daerah Provinsi Sumatera Selatan Nomor 13 Tahun 2021 tentang Perubahan atas Peraturan Daerah Nomor 1 Tahun 2019 tentang RPJMD Provinsi Sumatera Selatan Tahun 2019-2023 (Lembaran Daerah Provinsi Sumatera Selatan Tahun 2021 Nomor 13);
 - 19) Peraturan Daerah Kabupaten Musi Banyuasin Nomor 9 Tahun 2008 tentang Rencana Pembangunan Jangka Panjang Kabupaten Musi Banyuasin Tahun 2005 s/d 2025 (Lembaran Daerah Kabupaten Musi Banyuasin Tahun 2008 Nomor 9);
 - 20) Peraturan Daerah Kabupaten Musi Banyuasin Nomor 16 Tahun 2021 tentang Anggaran Pendapatan dan Belanja Daerah Tahun Anggaran 2022 (Lembaran Daerah Kabupaten Musi Banyuasin Tahun 2021 Nomor 16);
 - 21) Peraturan Daerah Kabupaten Musi Banyuasin Nomor 16 Tahun 2022 tentang Rencana Pembangunan Daerah Tahun 2023-2026;
 - 22) Peraturan Bupati Musi Banyuasin Nomor 282 Tahun 2021 tentang Susunan Organisasi, Uraian Tugas dan Fungsi Dinas Kesehatan Kabupaten Musi Banyuasin (Berita Daerah Kabupaten Musi Banyuasin Tahun 2021 Nomor 282);
 - 23) Peraturan Bupati Musi Banyuasin Nomor 290 Tahun 2021 tentang Pembentukan Susunan Organisasi, Penjabaran Uraian Tugas dan Fungsi RSUD Sekayu Kabupaten Muba (Lembaran Daerah Kabupaten Musi Banyuasin Tahun 2021 Nomor 290).

1.3. Maksud dan Tujuan

Rencana Kerja (Renja) Dinas Kesehatan Kabupaten Musi Banyuasin Tahun 2024 dimaksudkan untuk menetapkan dokumen perencanaan yang memuat program dan kegiatan pembangunan daerah bidang kesehatan yang menjadi tolok ukur penilaian kinerja Dinas Kesehatan Kabupaten Musi Banyuasin dalam melaksanakan tugas dan fungsinya selama tahun 2023.

Tujuan penyusunan Rencana Kerja Dinas Kesehatan Tahun 2024 adalah sebagai berikut :

- 1) Mewujudkan tertib administrasi dan pelaksanaan program-program Dinas Kesehatan termasuk Rumah Sakit serta Puskesmas;
- 2) Meningkatkan akses, pemerataan dan kualitas pelayanan kesehatan Rumah Sakit beserta Puskesmas dan jaringannya;
- 3) Mewujudkan sumber daya kesehatan dan akses pelayanan kesehatan yang bermutu;
- 4) Meningkatkan derajat kesehatan masyarakat yang optimal;
- 5) Meningkatkan indeks pembangunan kesehatan masyarakat;
- 6) Meningkatkan peran serta masyarakat pada pembangunan bidang kesehatan;
- 7) Menjabarkan Rencana Strategis Dinas Kesehatan termasuk ketiga RSUD Tahun 2023-2026 dalam rencana program kegiatan prioritas, pengembangan pelayanan dan pendukung pelayanan kesehatan Tahun Anggaran 2024;
- 8) Menjadi pedoman bagi Dinas Kesehatan termasuk ketiga RSUD Tahun 2023-2026 dalam melaksanakan seluruh kegiatan pada Tahun Anggaran 2024;
- 9) Menjadi acuan bagi Dinas Kesehatan termasuk ketiga RSUD dalam penyusunan Rencana Kerja Anggaran (RKA) Tahun Anggaran 2024 dalam rangka penyelenggaraan pelayanan kesehatan di rumah sakit sebagai unit pelayanan publik;
- 10) Menciptakan kepastian dan sinergisitas perencanaan program kegiatan pelayanan kesehatan dan rujukan antar sektor maupun program tingkat pemerintah dalam keterpaduan sumber pendanaan;
- 11) Mewujudkan efisiensi dan efektifitas dalam perencanaan alokasi sumber daya serta produktifitas dalam rangka peningkatan kinerja pelayanan kesehatan rumah sakit sebagai unit pelayanan publik;
- 12) Menjadi panduan evaluasi pelaksanaan program dan kegiatan pada Tahun Anggaran 2023.

1.4. Sistematika Penulisan

Sesuai dengan Permendagri Nomor 86 Tahun 2017, dokumen Renja Dinas Kesehatan Kabupaten Musi Banyuasin tahun 2024 ini disusun dengan sistematika sebagai berikut:

BAB I : PENDAHULUAN

Pada bab ini dijabarkan penjelasan ringkas penyusunan rancangan Renja Perangkat Daerah agar substansi pada bab-bab berikutnya dapat dipahami dengan baik yang terdiri dari latar belakang, landasan hukum maksud dan tujuan serta sistematika penulisan.

BAB II : HASIL EVALUASI RENJA PERANGKAT DAERAH TAHUN LALU

Bab ini memuat kajian (review) terhadap hasil evaluasi pelaksanaan Renja Perangkat Daerah tahun lalu (Tahun 2022) dan perkiraan capaian tahun berjalan (Tahun 2023), mengacu pada APBD tahun berjalan yang seharusnya pada waktu penyusunan Renja Perangkat Daerah sudah disahkan. Selanjutnya dikaitkan dengan pencapaian target Renstra Perangkat Daerah berdasarkan realisasi program dan kegiatan pelaksanaan Renja Perangkat Daerah tahun-tahun sebelumnya. Review hasil evaluasi pelaksanaan Renja Perangkat Daerah tahun lalu, dan realisasi Renstra Perangkat Daerah mengacu pada hasil laporan kinerja tahunan Perangkat Daerah dan/atau realisasi APBD untuk Perangkat Daerah yang bersangkutan.

BAB III : TUJUAN DAN SASARAN PERANGKAT DAERAH

Pada bab ini dijabarkan telaahan terhadap arah kebijakan dan prioritas pembangunan nasional dan yang terkait dengan tugas pokok dan fungsi Dinas Kesehatan. Dijabarkan juga perumusan tujuan dan sasaran didasarkan atas rumusan isu-isu penting penyelenggaraan tugas dan fungsi Dinas Kesehatan yang dikaitkan dengan sasaran target kinerja Renstra Dinas kesehatan. Selain itu dalam bab ini dijabarkan pula mengenai program dan kegiatan Dinas Kesehatan Musi Banyuasin

BAB IV : RENCANA KERJA DAN PENDANAAN PERANGKAT DAERAH

Pada bagian ini dikemukakan rencana kerja berupa uraian program dan kegiatan, beserta pendanaannya.

BAB V : PENUTUP

Bab ini berisi uraian penutup berupa catatan penting yang perlu mendapat perhatian, baik dalam rangka pelaksanaannya maupun seandainya ketersediaan anggaran tidak sesuai dengan kebutuhan, kaidah-kaidah pelaksanaan serta rencana tindak lanjut.

BAB II

HASIL EVALUASI RENJA PERANGKAT DAERAH TAHUN LALU

2.1. Evaluasi Pelaksanaan Renja Perangkat Daerah Tahun Lalu dan Capaian Renstra Perangkat Daerah

Sebagaimana amanat Peraturan Pemerintah Nomor 8 tahun 2008 tentang Tahapan, Tata Cara Penyusunan, Pengendalian dan Evaluasi Pelaksanaan Rencana Pembangunan Daerah, setiap dokumen perencanaan harus dievaluasi dalam pelaksanaannya. Oleh karena itu dalam Rencana Perangkat Daerah Dinas Kesehatan Kabupaten Musi Banyuasin Tahun 2024 juga harus dilakukan evaluasi terhadap dokumen rencana kerja tahun 2023. Evaluasi terhadap Rencana Kerja Dinas Kesehatan Kabupaten Musi Banyuasin meliputi 3 (tiga) hal, yaitu realisasi program/kegiatan yang tidak memenuhi target kinerja hasil/keluaran yang direncanakan; realisasi program/kegiatan yang memenuhi target kinerja hasil/keluaran yang direncanakan dan realisasi program/kegiatan yang melebihi target kinerja hasil/keluaran yang direncanakan. Selain itu juga dibahas mengenai implikasi yang timbul terhadap target capaian program Renstra Perangkat Daerah dan kebijakan/tindakan perencanaan dan penganggaran yang perlu diambil untuk mengatasi faktor-faktor penyebab tersebut.

Secara umum Dinas Kesehatan Kabupaten Musi Banyuasin telah dapat melaksanakan tugas pokok dan fungsinya sebagai lembaga teknis daerah di Kabupaten Musi Banyuasin untuk melaksanakan kebijakan daerah yang bersifat spesifik. Dalam melaksanakan program dan kegiatan yang bersifat administratif maupun bersifat teknis secara proposional telah berjalan dengan baik. Indikator keberhasilan terhadap pelaksanaan tugas ini adalah adanya komitmen kerja yang baik antara kepala dinas beserta bawahannya dan penguasaan di bidang tugas masing-masing pegawai dengan baik.

Evaluasi terhadap pelaksanaan Renja Dinas Kesehatan Tahun 2022 dan Capaian Renstra Dinas Kesehatan pada Tahun 2022 penting dilakukan dalam rangka penyediaan informasi-informasi yang berguna untuk menentukan strategi dan kegiatan Renja Dinas Kesehatan Tahun 2024. Evaluasi atau reviu akan dilakukan terhadap realisasi program, kegiatan dan sub kegiatan Dinas Kesehatan Tahun 2022. Selain itu juga akan dilakukan reviu terhadap pelaksanaan kegiatan tahun 2023 dan proyeksi realisasi anggaran tahun 2023. Reviu hasil evaluasi pelaksanaan Renja Dinas Kesehatan Tahun 2022 ditinjau dari capaian program, kegiatan dan sub kegiatan dapat dilihat dalam Tabel 2.1. Terdapat 5 (lima) program yang ditangani oleh Dinas Kesehatan Musi Banyuasin yaitu program penunjang urusan pemerintah daerah, program pemenuhan upaya kesehatan perorangan

dan upaya kesehatan masyarakat, program peningkatan kapasitas sumber daya manusia kesehatan, program sediaan farmasi, alat kesehatan dan makanan dan minuman, program pemberdayaan masyarakat bidang Kesehatan.

Untuk mengetahui tingkat pencapaian sasaran dilakukan dengan cara membandingkan antara realisasi dengan target setiap indikator kinerja yang telah ditetapkan. Perhitungan capaian kinerja setiap indikator dapat bermakna positif maupun negatif. Berikut adalah rekapitulasi evaluasi hasil pelaksanaan renja perangkat daerah dan pencapaian renstra s/d tahun 2023 Kabupaten Musi Banyuasin :

TABEL T-C.29

Rekapitulasi Evaluasi Hasil Pelaksanaan Renja Perangkat Daerah dan Pencapaian Renstra s/d Tahun 2022

Kabupaten Musi Banyuasin

Nama Perangkat Daerah : DINAS KESEHATAN

Kode						Urusan/Bidang Urusan Pemerintahan Daerah dan Program/Kegiatan	Indikator Kinerja Program (outcomes)/ Kegiatan (output)	Target Kinerja Capaian Program (Renstra Dinas Kesehatan) Tahun 2024	Target dan Realisasi Kinerja Program dan Kegiatan Tahun 2022	Target Kinerja Capaian Program (Renstra Perangkat Daerah) Tahun 2023	Prakiraan Realisasi Capaian Target Renstra SKPD s/d Tahun berjalan		Target Kinerja Capaian Program (Renstra Dinas Kesehatan) Tahun 2024	Prakiraan Realisasi Capaian Target Renstra SKPD s/d Tahun berjalan	
									Target Renja Dinas Kesehatan Tahun 2022		Realisasi Capaian Program dan Kegiatan s/d Tahun 2023	Tingkat Capaian Realisasi Target Renstra (%)		Realisasi Capaian Program dan Kegiatan s/d Tahun 2024	Tingkat Capaian Realisasi Target Renstra (%)
1						2	3	4	5	6	7	8	9	10	11
01.00	02.00	01.00				PROGRAM PENUNJANG URUSAN PEMERINTAHAN DAERAH KABUPATEN/KOTA	Persentase Pemenuhan layanan administrasi perkantoran								
01.00	02.00	01.00	02.00	1		Perencanaan, Penganggaran dan Evaluasi Kinerja Perangkat Daerah	Persentase pelaporan capaian kinerja dan keuangan dilaksanakan sangat tepat								
						Evaluasi Kinerja Perangkat Daerah	Terlaksananya Laporan BOK di Puskesmas		29 puskesmas	11 Dokumen	6 dokumen	50%			
01.00	02.00	01.00	02.00	1	01.00	Penyusunan Dokumen Perencanaan Perangkat Daerah	Tersedianya dokumen Tapkin dan Renja	11 Dokumen	4 Dokumen				11 Dokumen	0	0
						Koordinasi dan Penyusunan Dokumen RKA-SKPD	Terlaksananya sistem perencanaan penganggaran evaluasi dan pelaporan			11 Dokumen	6 dokumen	50%			

					8	Pemindahan Tugas ASN	Jumlah ASN yang dipindahtugaskan	25 orang					25 orang	0	0
01.00	02.00	01.00	02.00	#	9	Pendidikan dan Pelatihan Pegawai Berdasarkan Tugas dan fungsinya	Pra uji kompetensi tenaga kesehatan	90 orang	3 orang				90 orang	0	0
							Terlaksanaan Diklatpim untuk ASN Dinkes								
							Workshop rencana pemenuhan kebutuhan tenaga kesehatan di lingkungan Dinas Kesehatan Kab. Musi Banyuasin								
					10	Sosialisasi Peraturan Perundang-Undangan	Terlaksannya pelaksanaan administrasi kepegawaian								
					11	Bimbingan Teknis Implementasi Peraturan Perundang-Undangan	Terlaksannya pelaksanaan administrasi kepegawaian								
01.00	02.00	01.00	02.00	6		Administrasi umum Perangkat Daerah	Persentase Administrasi umum								
01.00	02.00	01.00	02.00	6	1	Penyediaan Komponen Instalasi Listrik/Penerangan Bangunan Kantor	Terpenuhinya Alat Listrik dan Elektronik (Lampu, Kabel, Stang, Stop Kontak, Pitting)	1 Paket	6 Item	1 Paket	50%	50%	1 Paket	0	0
01.00	02.00	01.00	02.00	6	2	Penyediaan Peralatan dan Perlengkapan Kantor	Tersedianya peralatan dan perlengkapan kantor pada dinas kesehatan RSUD Sungai Lilin dan RSUD Bayung Lincir	1 Paket	25 item	1 Paket	100%	100%	1 Paket	0	0
01.00	02.00	01.00	02.00	6	3	Penyediaan Peralatan Rumah Tangga	Terpenuhinya Peralatan Kebersihan dan Bahan Pembersih (Detergen, Sapu, Pewangi, Tisu, Alat Pembersih Kaca)	1 Paket	28 Jenis	1 Paket	50%	50%	1 Paket	0	0

01.00	02.00	01.00	02.00	6	4	Penyediaan Bahan Logistik Kantor	Terpenuhinya kebutuhan Alat Tulis (Kertas, Tinta, Map, Cartridge, Necis, Amplop, Binder, Pena, Tipe Ex, Spidol, Clip Paper, Meterai dll)	1 Paket	30 Item	1 Paket	30%	30%	1 Paket	0	0
01.00	02.00	01.00	02.00	6	5	Penyediaan Barang Cetak dan Penggandaan	Terpenuhinya Cetak blanko surat, RKA dan DPA	1 Paket	3200bh	1 Paket	50	50%	1 Paket	0	0
01.00	02.00	01.00	02.00	6	6	Penyediaan Bahan Bacaan dan Peraturan Perundang-Undangan	Terpenuhinya Surat Kabar/ Majalah (Koran, Majalah)	1 Dokumen	6000 exmpler	1 Dokumen	50	50%	1 Dokumen	0	0
01.00	02.00	01.00	02.00	6	8	Fasilitas Kunjungan tamu	Konsumsi Tamu, Makan Minum Rapat Minuman Penambahan daya tahan	1 Laporan	1800 org/kali	1 Laporan	50	50%	1 Laporan	0	0
01.00	02.00	01.00	02.00	6	9	Penyelenggaraan Rapat koordinasi dan Konsultasi SKPD	Presentase rapat-rapat koordinasi dan konsultasi ke Dalam daerah 28 Puskesmas dan 2 Rumah Sakit	1 Laporan	12 bln	1 Laporan	60%	60%	1 Laporan	0	0
					10	Penatausahaan Arsip Dinamis pada SKPD	Terlaksananya pengadministrasian umum di lingkungan dinas kesehatan dan jajarannya	1 Dokumen		1 Dokumen	50	50%	1 Dokumen	0	0
					11	Dukungan Pelaksanaan Sistem Pemerintahan Berbasis Elektronik pada SKP	Terlaksananya pengadministrasian umum di lingkungan dinas kesehatan dan jajarannya	1 Dokumen		1 Dokumen	50	50%	1 Dokumen	0	0
							Terpenuhinya perjalanan dinas luar daerah Koordinasi dan Konsultasi dalam Rangka Pelaksanaan Program Kesehatan								

01.00	02.00	01.00	02.00	7		Pengadaan Barang Milik daerah Penunjang Urusan Pemerintah Daerah	Persentase Pengadaan Barang Milik daerah								
01.00	02.00	01.00	02.00	7	1	Pengadaan Kendaraan Perorangan Dinas atau Kendaraan Dinas Jabatan	Prosentase Pengadaan Kendaraan Dinas/ Oprasional	1 unit		1 Unit	0	0	1 unit	0	0
01.00	02.00	01.00	02.00	7	2	Pengadaan Kendaraan Dinas Operasional atau Lapangan	Prosentase Pengadaan Kendaraan Dinas/ Oprasional	1 unit	6 Mobil	1 Unit	0	0	1 unit	0	0
01.00	02.00	01.00	02.00	7	5	Pengadaan Mebeleur	Pengadaan meja, kursi, lemari, dan fling kabinet	20 Paket	69 unit	20 unit	100	100	20 Paket	0	0
					6	Pengadaan Peralatan dan Mesin Lainnya	Terlaksananya pengadaan sarana dan prasarana di fasilitas kesehatan	5 Unit		5 Unit	0	0	5 Unit	0	0
01.00	02.00	01.00	02.00	7	7	Pengadaan Aset Tak Berwujud	Pengembangan Layanan Puskesmas Lais Tuntutan ganti rugi ahli waris atas Lahan/Tanah Puskesmas Ngulak	5 Unit	1 paket	5 Unit	0	0	5 Unit	0	0
					9	Pengadaan Gedung Kantor atau Bangunan Lainnya	Terlaksananya pengadaan sarana dan prasarana di fasilitas kesehata	1 Unit		1 Unit	0	0	1 Unit	0	0
					10	Pengadaan Sarana dan Prasarana Gedung Kantor atau Bangunan Lainnya	Terlaksananya pengadaan sarana dan prasarana di fasilitas kesehatan	1 Unit		1 Unit	20%	20%	1 Unit	0	0
					11	Pengadaan Sarana dan Prasarana Pendukung Gedung Kantor atau Bangunan Lainnya	Terlaksananya pengadaan sarana dan prasarana di fasilitas kesehatan	1 Unit		1 Unit	20%	20%	1 Unit	0	0
01.00	02.00	01.00	02.00	8		Penyediaan Jasa Penunjang Urusan Pemerintah Daerah	Persentase Penyediaan Jasa Penunjang							0	0

01.00	02.00	01.00	02.00	8	2	Penyediaan Jasa Komunikasi, Sumber Daya Air dan Listrik	Pembayaran Bandwith Internet di Dinas Kesehatan, RSUD Sungai Lilin, dan RSUD Bayung Lencir	1 Laporan	12 bulan	12bulan	6bln	60%	1 Laporan	0	0
							Pembayaran Iuran AIR PDAM di Dinas Kesehatan, dan 28 Puskesmas								
							Pembayaran Iuran Listrik Dinas Kesehatan, dan Jaringannya (28 Puskesmas)								
							Pembayaran Iuran Telepon Dinas Kesehatan, dan Puskesmas Balai Agung								
							Sewa Server Cloud Internet PSC Dinkes Kab Muba								
					3	Penyediaan Jasa Peralatan dan Perlengkapan Kantor	Terlaksananya pelaksanaan pelayanan penunjang di perkantoran dan fasilitas pelayanan kesehatan								
01.00	02.00	01.00	02.00	8	4	Penyediaan Jasa Pelayanan Umum Kantor	Tersedianya Honorarium Pegawai Negeri Sipil, Pegawai Honorer/Tidak tetap pada Dinas Kesehatan Kab. Muba	1 Laporan	12 bulan	12 bulan		60%	1 Laporan	0	0
01.00	02.00	01.00	02.00	9		Pemeliharaan Barang Milik daerah Penunjang Urusan Pemerintah daerah	Persentase Pemeliharaan Barang Milik daerah Penunjang								
01.00	02.00	01.00	02.00	9	2	Penyediaan Jasa Pemeliharaan, Biaya Pemeliharaan Pajak dan Perizinan Kendaraan Dinas Operasional atau Lapangan	Terpenuhinya Jasa Pemeliharaan dan Perizinan Kendaraan dinas/operasional pada Dinas Kesehatan	50 Unit	19 unit	50 Unit	10%	10%	50 Unit	0	0

01.00	02.00	01.00	02.00	9	10	Pemeliharaan/ Rehabilitasi Saranan dan Prasarana Pendukung Gedung Kantor atau bangunan lainnya	Terpeliharanya Perlengkapan Gedung Kantor Dinas Kesehatan (21 Unit AC dan 2 Unit Mesin Genset dan 2 Unit Stavol)	1 Unit	56 unit	1 Unit	20%	20%	1 Unit	0	0
					12	Pemeliharaan/Rehabilitasi Tanah	Terlaksananya pemeliharaan sarana fasilitas pelayanan kesehatan	2 Ha		2 Ha	0	0	2 Ha	0	0
01.00	02.00	01.00	02.00	#	1	Pelayanan dan Penunjang Pelayanan BLUD	Penyelenggaraan BLUD Rumah Sakit Bayung Lencir	3 RS 28 PKM 100 % 100 % 100 % 100 % 100 %	12 bulan	3 RS 28 PKM 100 % 100 % 100 % 100 % 100 %	6bln	60%	3 RS 28 PKM 100 % 100 % 100 % 100 % 100 %	0	0
							Penyelenggaraan BLUD Rumah Sakit Sungai lilin								
							Penyelenggaraan BLUD Puskesmas								
01.00	02.00	02.00				PROGRAM PEMENUHAN UPAYA KESEHATAN PERORANGAN DAN UPAYA KESEHATAN MASYARAKAT	Persentase Kasus gizi buruk yang mendapatkan perawatan								
01.00	02.00	02.00	2	1		Penyediaan Fasilitas Pelayanan Kesehatan Untuk UKM dan UKP Kewenangan daerah Kabupaten/Kota	Persentase Penyediaan Fasilitas Pelayanan Kesehatan sesuai standar								
01.00	02.00	02.00	2	1	1	Pembangunan Rumah Sakit beserta Sarana dan Prasarana Pendukungnya	Pembangunan Gedung IGD Rumah Sakit	1 unit	2 Lokasi	1 RS	20%	20%	1 unit	0	0
1	2	2	2	1	2	Pembangunan Puskesmas	Persentase penduduk yang mempunyai jaminan kesehatan	1 unit	12 bulan	1 Unit	30%	30%	1 unit	0	0
1	2	2	2	1	3	Pembangunan Fasilitas Kesehatan Lainnya	Persentase penduduk yang mempunyai jaminan kesehatan	2 unit	12 bulan	2 Unit	0	0	2 unit	0	0

01.00	02.00	02.00	2	1	4	Pembangunan Rumah Dinas Tenaga Kesehatan	Pembangunan Rumah Dinas Tenaga Kesehatan	3 unit	1 lokasi	2 Unit	5%	5%	3 unit	0	0
					5	Pengembangan Rumah Sakit	Terlaksananya Pengadaan Sarana dan Prasarana u Pemenuhan fasilitas Kesehatan sesuai standa	2 unit		2 Unit	5%	5%	2 unit	0	0
01.00	02.00	02.00	2	1	6	Pengembangan Puskesmas	Pengembangan Puskesmas	3 unit	1 paket	3 Unit	5%	5%	3 unit	0	0
					7	Pengembangan Fasilitas Kesehatan Lainnya	Terlaksananya Pengadaan Sarana dan Prasarana u Pemenuhan fasilitas Kesehatan sesuai standa	3 unit		3 Unit	5%	5%	3 unit	0	0
					8	Rehabilitasi dan Pemeliharaan Rumah Sakit	Terlaksananya Pengadaan Sarana dan Prasarana u Pemenuhan fasilitas Kesehatan sesuai stand	2 unit		2 unit	5%	5%	2 unit	0	0
01.00	02.00	02.00	2	1	9	Rehabilitasi dan Pemeliharaan Puskesmas	Rehabilitasi Puskesmas	2 unit		2 Unit	5%	5%	2 unit	0	0
					10	Rehabilitasi dan Pemeliharaan Fasilitas Kesehatan Lainnya	Terlaksananya Pengadaan Sarana dan Prasarana u Pemenuhan fasilitas Kesehatan sesuai standar	2 unit		2 Unit	5%	5%	2 unit	0	0
					11	Rehabilitasi dan Pemeliharaan Rumah Dinas Tenaga Kesehatan	Terlaksananya Pengadaan Sarana dan Prasarana u Pemenuhan fasilitas Kesehatan sesuai standar	10 unit		10 Unit	5%	5%	10 unit	0	0
					12	Pengadaan Sarana Fasilitas Pelayanan Kesehatan	Terlaksananya Pengadaan Sarana dan Prasarana u Pemenuhan fasilitas Kesehatan sesuai standar	1 unit		1 Unit	5%	5%	1 unit	0	0
01.00	02.00	02.00	2	1	13	Pengadaan Prasarana dan Pendukung Fasilitas Pelayanan Kesehatan	Pengadaan Alat Kesehatan Puskesmas	3 unit	29 puskesmas	3 unit	40%	40%	3 unit	0	0
					14	Pengadaan Alat Kesehatan/Alat Penunjang Medik Fasilitas Pelayanan Kesehatan	Terlaksananya Pengadaan Sarana dan Prasarana u Pemenuhan fasilitas Kesehatan sesuai standar	500 unit		500 Unit	50%	50%	500 unit	0	0

					15	Pengadaan dan Pemeliharaan Alat Kalibrasi	Terlaksananya Pengadaan Sarana dan Prasarana u Pemenuhan fasilitas Kesehatan sesuai standar	100 unit		100 Unit	40%	40%	100 unit	0	0	
							Pengadaan Sarana Penerangan Pustu									
01.00	02.00	02.00	2	1	16	Pengadaan Obat, Vaksin	Terpenuhinya Obat, Vaksin	1 paket	58 item	1 Paket	80%	80%	1 paket	0	0	
01.00	02.00	02.00	2	1	17	Bahan Medis Habis Pakai	Terpenuhinya Bahan Medis Habis Pakai	1 paket	5, item	70%			1 paket	0	0	
									625 test							
									5 item							
									10 utem							
									16 item							
01.00	02.00	02.00	2	1	18	Pemeliharaan Sarana Fasilitas Pelayanan Kesehatan	Terlaksananya Pengadaan Sarana dan Prasarana u Pemenuhan fasilitas Kesehatan sesuai standar	1 unit		1 unit		5%	5%	1 unit	0	0
01.00	02.00	02.00	2	1	19	Pemeliharaan Prasarana dan Pendukung Fasilitas Pelayanan Kesehatan	Terlaksananya Pengadaan Sarana dan Prasarana u Pemenuhan fasilitas Kesehatan sesuai standar	1 unit		1 Unit		5%	5%	1 unit	0	0
01.00	02.00	02.00	2	1	20	Pemeliharaan Rutin dan Berkala Alat Kesehatan/Alat Penunjang Medik Fasilitas Pelayanan Kesehatan	Kalibrasi dan pemeliharaan Alat Kesehatan puskesmas dan jaringannya	1 unit		1 Unit		5%	5%	1 unit	0	0
							Kalibrasi dan pemeliharaan Alat Kesehatan Rumah Sakit			-						

					21	Distribusi Alat Kesehatan, Obat, Vaksin, Bahan Medis Habis Pakai (BMHP), Makanan dan Minuman ke Puskesmas serta Fasilitas Kesehatan Lainnya	Terlaksananya Pengadaan Sarana dan Prasarana u Pemenuhan fasilitas Kesehatan sesuai standar	1 unit		1 Paket	80%	80%	1 unit	0	0
01.00	02.00	02.00	2	2		Penyediaan Layanan Kesehatan untuk UKM dan UKP Rujukan Tingkat Daerah Kabupaten/Kota	Persentase Penyediaan Layanan Kesehatan untuk UKM dan UKP Rujukan								
01.00	02.00	02.00	2	2	1	Pengelolaan Pelayanan Kesehatan Ibu Hamil	Tercapainya SPM pelayanan kesehatan ibu hamil, bersalin, Bayi Baru Lahir dan menurunkan kasus kematian ibu dan kasus kematian neonatus	15.831 orang	28 Pkm	14.392 Oran	50%	50%	15.831 orang	0	0
									28 pkm					0	0
									28 Pkm					0	0
									6 lokasi					0	0
									100%					0	0
									112 orang					0	0
							terlaksananya Peningkatan Kapasitas Bidan dalam Pelayanan Maternal dan neonatal			-					

							Terstandarnya pelayanan Antenatal,persalinan dan pelayanan kesehatan Bayi baru Lahir oleh petugas kesehatan dilapangan yang berkualitas sesuai SPM pelayanan kesehatan ibu hamil,ibu bersalin dan bayi baru lahir (peningkatan Kapasitas bidan Dalam Asuhan Persalinan Normal dilaksanakan di sekayu dengan peserta sebanyak 112 orang bidan (a angkatan) yg berasal dari 28 puskes dalam wilayah kab. Musi Banyuasin			-					
01.00	02.00	02.00	2	2	2	Pengelolaan Pelayanan Kesehatan Ibu Bersalin	Meningkatnya Ketersediaan dan keterjangkauan pelayanan kesehatan untuk menjaga dan meningkatkan mutu pelayanan KIA melalui tata kelola klinik yang baik dan pengelolaan sistem rujukan yang komprehensif dalam rangka mempercepat penurunan Angka Kematian Ibu	15.111 orang	100%	13.738 Orang	50%	50%	15.111 orang	0	0
									28 pkm				0	0	
									30 kasus				0	0	
							pertemuan audit maternal perinatal di tingkat kabupaten								

							Terlaksananya kegiatan Audit Maternal Perinatal di tingkat Kabupaten sehingga petugas kesehatan mampu untuk menganalisa kasus kematian ibu dan bayi dan mendapatkan rekomendasi untuk pembelajaran dalam rangka menurunkan AKI dan AKB			-									
01.00	02.00	02.00	2	2	3	Pengelolaan Pelayanan Bayi Baru Lahir	kesehatan Bayi Baru lahir dan Petugas Kesehatana dilapangan yang berkualitas sesuai SPM, imunisasi dasar Lengkap	14.392 orang	100%	13.084 Orang	50%	50%	14.392 orang	0	0				
01.00	02.00	02.00	2	2	4	Pengelolaan Pelayanan Kesehatan Balita	BIAS	63.318 orang	100%	57562 Orang	50%	50%	63.318 orang	0	0				
									28 pkm				0	0					
									30 kasus				0	0					
							imunisasi Bumil danWUS			-									
							Imunisasi Dasar Lengkap			-									
							Imunisasi Lanjutan Balita			-									
							Meningkatnya jumlah kelas ibu balita di wilayah kerja puskesmas			-									
							Terlaksananya orientasi puskesmas ramah anak mendukung kabupaten ramah anak			-									

							terpilihnya balita sehat juara I,II,III sert Harapan I,II dan III			-									
01.00	02.00	02.00	2	2	5	Pengelolaan Pelayanan Kesehatan pada Usia Pendidikan Dasar	Meningkatnya penguatan pelayanan kesehatan UKS oleh pengelola UKS puskesmas	127.916 orang	28 org	116288 Orang	50%	50%	127.916 orang	0	0				
									5 sekolah				0	0					
									45 org				0	0					
									9 Sekolah				0	0					
									160 KKP				0	0					
									9 sekolah				0	0					
							Meningkatnya peran dokter kecil dalam pelaksanaan TRIA UKS(200 dokter cilik)			-									
							Terlaksananya kegiatan rapat koordinasi TP-UKS kabupaten dan kecamatan dalam pembinaan sekolah sehat.			-									
							Terorientasinya kadar kesehatan remaja (KKR) dalam pelayanan UKS di 4 kec di kab Muba			-									
							Terpeliharanya sekolah sehat terbaik SD,SMP,SMA tingkat Kab Muba, Tk Propinsi dan Tk Nasional			-									
01.00	02.00	02.00	2	2	6	Pengelolaan pelayanan Kesehatan pada Usia Produktif	Meningkatnya Pelayanan Kesehatan Remaja Melalui posyandu Remaja	338755 orang	85	377871 Orang1	50%	50%	338755 orang	0	0				
									posyandu		50%	50%		0	0				

01.00	02.00	02.00	2	2	7	Pengelolaan Pelayanan Kesehatan pada Usia Lanjut	Seminar Sehari, 28 orang pengelola program, 28 puskesmas, 1687 org lansia, 241 org sasaran, 12863 org rujukan lansia	49.200 orang	200 org	49200 Orang	50%	50%	49.200 orang	0	0
01.00	02.00	02.00	2	2	8	Pengelolaan Pelayanan Kesehatan Penderita Hipertensi	Pencegahan dan Penanggulangan Penyakit Tidak Menular, Pembekalan Kader Posbindu	117201	28 org	121228 Oran	50%	50%	117201	0	0
01.00	02.00	02.00	2	2	9	Pengelolaan Pelayanan Kesehatan Penderita Diabetes Melitus	pengecahan dan Penanggulangan Penyakit Tidak Menular	35077	100%	36283 Orang	50%	50%	35077	0	0
1	02	02	2.0 2	10		Pengelolaan Pelayanan Kesehatan Orang dengan Gangguan Jiwa Berat	Jumlah Orang yang Mendapatkan Pelayanan Kesehatan Orang dengan Gangguan Jiwa Berat Sesuai Standar	1348		1. 343 orang	50%	50%	1348	0	0
01.00	02.00	02.00	2	2	11	Pengelolaan Pelayanan kesehatan Orang Terduga TB	Pelayanan Keehatan Orang Terduga TB	100%	32	0627 Orang	50%	50%	100%	0	0
									PKM/RSUD 32 PKM/RSUD					0	0
									(org)					0	0

01.00	02.00	02.00	2	2	12	Pengelolaan Pelayanan Kesehatan Orang Dengan Risiko Terinfeksi HIV	Meningkatnya cakupan penemuan kasus positif HIV-AIDS dan menurunnya angka kasus AIDS dan Angka kematian karena HIV-AIDS (28 pkm, 3 RSUD, 15 lokasi/desa yang di VCT, 10 ODHA, 16.100 Populasi Beresiko diperiksa (ibu hamil, Pasien TB, Pasien IMS, Waria, Lelaki suka lelaki/LSL, wanita pekerja seks/WPS, Warga Binaan Perumahan/Perumahan/WBP, Pengguna Narkoba Suntik/penasun)	100%	32 Lokasi	17434 Orang	50%	50%	100%	0	0
					13	Pengelolaan Pelayanan Kesehatan bagi Penduduk pada Kondisi Kejadian Luar Biasa (KLB)	Jumlah Dokumen Hasil Pengelolaan Pelayanan Kesehatan bagi Penduduk pada Kondisi Kejadian Luar Biasa (KLB) Sesuai Standar	1 Dokumen					1 Dokumen	0	0
					14	Pengelolaan Pelayanan Kesehatan bagi Penduduk Terdampak Krisis Kesehatan Akibat Bencana dan/atau Berpotensi Bencana	Jumlah Dokumen Hasil Pengelolaan Pelayanan Kesehatan bagi Penduduk Terdampak Krisis Kesehatan Akibat Bencana dan/atau Berpotensi Bencana Sesuai Standar	1 Dokumen					1 Dokumen	0	0
01.00	02.00	02.00	2	2	15	Pengelolaan Pelayanan Kesehatan Gizi Masyarakat	Jumlah Ibu Hamil Anemia yang mendapatkan penanganan sesuai standar	1 Dokumen	500 org	1 Dokumen	50%	50%	1 Dokumen	0	0
							Kasus gizi buruk yang ditangani sesuai dengan standar tata laksana gizi buruk		3 kasus					0	0

								1 kali					0	0		
01.00	02.00	02.00	2	2	16	Pengelolaan Pelayanan Kesehatan Kerja dan Olah raga	Meningkatnya Pemahaman bagi pengelola program kesehatan olah raga dan guru olah raga	1 Dokumen	12 bulan	7/1000 KH 64/100000 KH 40 Aplikasi 1	50%	50%	1 Dokumen	0	0	
														0	0	
														0	0	
														0	0	
01.00	02.00	02.00	2	2	17	Pengelolaan Pelayanan Kesehatan Lingkungan	Intervensi data desa atau kelurahan tentang Penguatan 5 Pilar STBM di setiap Kecamatan	1 Dokumen	12	7/1000 KH 64/100000 KH 40 Aplikasi 1 RS 2 PKM 29 PKM 3 RS 10	50%	50%	1 Dokumen	0	0	
									kecamatan 20 desa					0	0	
									240 sampel	Dokumen 2 Dokumen 12 SPM 100 %				0	0	
									28 Pkm	95 % 100 %				0	0	
									28 Pkm	100 % 16 %				0	0	
									15 lokasi					0	0	
									10000					0	0	
									Rumah tangga					0	0	
							Pendampingan Pasimas									
							Pengawasan kualitas air bersih dan air minum									
							Peningkatan pemahaman sanitarianpuskesmas									
							Tercapainya akurasi cakupan data program kesling,kesja,or									

							Terbentuknya Puskesmas mampu tata laksanakan PKPR sesuai dengan standar dengan standar pelayanan kesehatan reproduksi remaja (pelatihan Program Kesehatan Peduli Remaja (PKPR) pertemuan Peningkatan kader posyandu remaja;Pertemuan Peningkatan kapasitas pengelola Remaja)			-										
							Terlaksananya kegiatan temu kader posyandu remaja			-										
							Terlaksananya peningkatan KIE kesehatan reproduksi calon pengantin (MOU P3N Kec dan Puskesmas)			-										
							terlaksananya pertemuan peningkatan kapasitas pengelolaan programremaja puskesmas			-										
							Terlaksananya kegiatan peningkatan kapasitas pengelola kesehatan reproduksi puskesmas			-										
01.00	02.00	02.00	2	2	25	Pelayanan Kesehatan Penyakit Menular dan Tidak Menular	Infeksi Menular Seksual	11 dokumen		1 Dokumen						11 dokumen	0		0	
							Kasus TB ditemukan dan diobati		100%								0		0	
									100	-			50%		50%		0		0	

01.00	02.00	02.00	2	2	30	Penyediaan Telemedicine di fasilitas pelayanan Kesehatan	pengadaan Telemedicine (APBN)	1 unit		1Unit	0	0	1 unit	0	0
01.00	02.00	02.00	2	2	32	Operasional Pelayanan Rumah sakit	Terpenuhinya Biaya Oprasional RS Bayung Lincir	3 Dokumen	12 Bulan	3 Dokumen	50%	50%	3 Dokumen	0	0
							Terpenuhinya Biaya Oprasional RS Sungai Lilin							0	0
														0	0
01.00	02.00	02.00	2	2	33	Operasional Pelayanan Puskesmas	Terlaksananya Badan Layanan Umum Daerah Puskesmas dalam rangka peningkatan status akreditasi	30 Dokumen	12 Bulan	30 Dokumen 1	1dokumen	50%	30 Dokumen	0	0
							Terlaksananya penyelenggaraan rumah sakit Bayung Lincir								
							Terlaksananya penyelenggaraan Rumah Sakit Sungai Lilin			-					
							Terpenuhinya Kebutuhan Oprasional Rumah Sakit Sungai Lilin			-					
							Pengelolaan Dana Non Kapitasi JKN pada FKTP (Pelayanan Kesehatan yang berkualitas dan terjangkau)			-					
01.00	02.00	02.00	2	2	33	Operasional Pelayanan Puskesmas (APBN)	Kegiatan Kesehatan Masyarakat tingkat Kab/Kota								
							Penguatan 5 tujuan gerakan masyarakat hidup sehat			-					

							upaya deteksi dini, preventif dan respon penyakit			-								
							Pengujian kalibrasi alat kesehatan puskesmas			-								
01.00	02.00	02.00	2	2	34	Operasional Pelayanan Fasilitas Kesehatan Lainnya	Terlaksananya layanan gawat darurat Pra Rumah Sakit pada masyarakat melalui layanan Publik Safety Center (PSC 119) di Kab. Musi Banyuasin.	1 Dokumen	12	1 Dokumen			1 Dokumen	0			0	
									bulan		50%	50%		0			0	
							Hibah Palang Merah Indonesia (PMI) Kabupaten Musi Banyuasin			-								
01.00	02.00	02.00	2	2	35	Pelaksanaan Akreditasi Fasilitas Kesehatan di Kabupaten/Kota	Terlaksananya Survei Verifikasi Kedua di RSUD Sungai Lilin dan RSUD Bayung Lencir	29 Unit	9	9	0	0	29 Unit	0			0	
									puskesmas 28	puskesmas 28				0			0	
									puskesmas 2 RSUD	puskesmas 2 RSUD				0			0	
									8	8				0			0	
									puskesmas 7	puskesmas 7				0			0	
									puskesmas 70 orang	puskesmas 70 orang				0			0	
							Terlaksananya Survey Re Akreditasi Puskesmas			-								
							Terlaksananya Workshop Audit Internal dan Tinjauan manajemen puskesmas (28 Puskesmas)			-								
01.00	02.00	02.00	2	2	35	Pelaksanaan Akreditasi Fasilitas Kesehatan di Kabupaten/Kota (APBN)	Terlaksananya Whorkshop Pendukung implementasi akreditasi puskesmas			0								

							Peningkatan dan penilaian mutu internal			-									
							Peningkatan dan penilaian mutu eksternal			-									
01.00	02.00	02.00	2	2	37	Pelaksanaan Kewaspadaan Dini dan Respon Wabah	Terlaksananya pelacakan semua kasus penyakit infeksi emerging dan re-emerging (10 kasus penyakit, 10 kasus rumors penyakit KLB dan 15 sampel penyakit & keracunan pangan)	1 Dokumen	1 kegiatan	1 Dokumen			1 Dokumen	0					0
											50%	50%					1 unit	0	0
					38	Penyediaan dan Pengelolaan Sistem Penanganan Gawat Darurat Terpadu (SPGDT)	Jumlah <i>Public Safety Center</i> (PSC 119) Tersedia, Terkelola dan Terintegrasi Dengan Rumah Sakit Dalam Satu Sistem Penanganan Gawat Darurat Terpadu (SPGDT)	1 unit									1 unit	0	0
					39	Pengelolaan Pelayanan Kesehatan Dasar Melalui Pendekatan Keluarga	Jumlah Keluarga yang Sudah Dikunjungi dan Diintervensi Masalah kesehatannya oleh Tenaga Kesehatan Puskesmas	98793 Keluarga		83594 Keluarga				98793 Keluarga	0				0
01.00	02.00	02.00	2	3		Penyelenggaraan Sistem Informasi Kesehatan secara Terintegrasi													
					1	Pengelolaan Data dan Informasi Kesehatan	Jumlah Dokumen Hasil Pengelolaan Data dan Informasi Kesehatan	30 Dokumen						30 Dokumen	0				0
01.00	02.00	02.00	2	3	2	Pengelolaan Sistem Informasi Kesehatan	Implementasi Costing SPM Tingkat Puskesmas												
								30 Dokumen			50%	50%		30 Dokumen	0				0
									28 puskesmas	28 puskesmas					0				0

						Monitoring, Evaluasi dan Pelaporan BOK		28 Puskesmas	28 Puskesmas				0	0	
						Sosialisasi Tool SPM Kesehatan		28 puskesmas	28 puskesmas				0	0	
						Tersedianya Lanjutan Aplikasi SDM Kesehatan		1 aplikasi	1 aplikasi				0	0	
						Pengadaan Alat/Perangkat Sistem Informasi Kesehatan dan Jaringan Internet	Jumlah Alat/Perangkat Sistem Informasi Kesehatan dan Jaringan Internet yang Disediakan								
01.00	02.00	02.00	2	4		Penerbitan Izin Rumah Sakit Kelas C dan D dan Fasilitas Pelayanan Kesehatan Tingkat Daerah Kabupaen/Kota	Persentase Izin Rumah Sakit Kelas C dan D dan Fasilitas Pelayanan Kesehatan								
					1	Pengendalian dan Pengawasan serta Tindak Lanjut Pengawasan Perizinan Ru+J19mah Sakit Kelas C, D dan Fasilitas Pelayanan Kesehatan Lainnya	Jumlah Rumah Sakit Kelas C, D dan Fasilitas Pelayanan Kesehatan yang Dikendalikan, Diawasi dan Ditindaklanjuti Perizinannya	32 Unit				32 Unit	0	0	
					2	Peningkatan Tata Kelola Rumah Sakit dan Fasilitas Pelayanan Kesehatan Tingkat Daerah Kabupaten/Kota	Jumlah Rumah Sakit dan Fasilitas Pelayanan Kesehatan Tingkat Daerah Kabupaten/Kota yang Melakukan Peningkatan Tata Kelola Sesuai Standar	32 Unit				32 Unit	0	0	
01.00	02.00	02.00	2	4	3	Peningkatan Mutu Pelayanan Fasilitas Kesehatan	Distribusi dan Monitoring Tenaga Dokter Intreship, PDGS, Nusantar Sehat	29 Unit	3	29 Unit	50%	50%	29 Unit	0	0
									puskesmas 28				0	0	
									puskesmas				0	0	

						Terlaksananya peningkatan SDM pada penggunaan Obat dan perbekalan kesehatan									
						Terpilihnya Fasilitas Kesehatan tingkat pertama (FKTP), berprestasi yang akan mewakili Kabupaten Musi banyuasin ke tingkat Propinsi Sumatra Selatan (1 Puskesmas Kawasan Perkotaan 1 Puskesmas Kawasan Pedesaan 1 Puskesmas Kawasan Terpencil, Perairan 1 klinik Pratama									
01.00	02.00	03.00				PROGRAM PENINGKATAN KAPASITAS SUMBERDAYA MANUSIA KESEHATAN	Angka Kesakitan								
01.00	02.00	03.00	2	2		Perencanaan Kebutuhan dan Pendayagunaan Sumberdaya Manusia Kesehatan untuk UKP dan UKM di Wilayah Kabupaten/Kota									
					01.00	Perencanaan dan Distribusi serta Pemerataan Sumber Daya Manusia Kesehatan	Terlaksananya pembinaan dan pengawasan tenaga kesehatan dan pendistribusian tenaga kesehatan sesuai dengan rencana kebutuhan pegawai di FKTP dan FKTL	1 Dokumen		1 Dokumen	50%	50%	1 Dokumen	0	0

				2		Pemenuhan Kebutuhan Sumber Daya Manusia Kesehatan Sesuai Standar	Terlaksananya pembinaan dan pengawasan tenaga kesehatan dan pendistribusian tenaga kesehatan sesuai dengan rencana kebutuhan pegawai di FKTP dan FKTL	116 orang		116 Orang	50%	50%	116 orang	0	0
01.00	02.00	03.00	2	2	3	Pembinaan dan Pengawasan Sumber Daya Manusia Kesehatan	Terpilihnya Tenaga Bidan Teladan di Puskesmas	1 Dokumen	1 Kegiatan	1 Dokumen	50%	50%	1 Dokumen	0	0
							Terpilihnya Tenaga Dokter Teladan di Puskesmas			-					
							Terpilihnya Tenaga Perawat Teladan di Puskesmas			-					
01.00	02.00	03.00	2	3		Pengembangan Mutu dan Peningkatan Kompetensi Tehnis Sumber Daya manusia Kesehatan Tingkat Daerah kabupaten /Kota									
01.00	02.00	03.00	2	3	3	Pengembangan Mutu dan Peningkatan Kompetensi Tehnis Sumber Daya manusia Kesehatan Tingkat Daerah kabupaten /Kota	meningkatnya tenaga kesehatan terampil MTBM/MTBS dalam tata laksana kasus di 10 puskesmas dan 2 RSUD	116 orang	24 orang	116 Orang	50%	50%	116 orang	0	0
									28 PKM						
							peningkatan pemahaman Pendidikan penyuluh (tenaga Promkes dan tenaga penyuluh dipuskesmas)			-					

01. 00	02. 00	04. 00			PROGRAM SEDIAAN FARMASI ALAT KESEHATAN DAN MAKANAN MINUMAN	Persentase fasilitas Pelayanan Kesehatan dasar terakreditasi baik								
				20 1	Pemberian Izin Apotek, Toko Obat, Toko Alat Kesehatan dan Optikal, Usaha Mikro Obat Tradisional (UMOT)									
			#	1	Pengendalian dan Pengawasan serta Tindak Lanjut Pengawasan Perizinan Apotek, Toko Obat, Toko Alat Kesehatan, dan Optikal, Usaha Mikro Obat Tradisional (UMOT)	Terlaksannya pemberian izin fasilitas kesehatan yang lainnya yang memenuhi standa	1 Dokumen		85 % () % 90 % 40 %	50%	50%	1 Dokumen	0	0
				2	Penyediaan dan Pengelolaan Data Perizinan dan Tindak Lanjut Pengawasan Izin Apotek, Toko Obat, Toko Alat Kesehatan, dan Optikal, Usaha Mikro Obat Tradisional (UMOT)	Terlaksannya pemberian izin fasilitas kesehatan yang lainnya yang memenuhi standar	50 Sarana		50 Sarana	50%	50%	50 Sarana	0	0
				3	Fasilitasi Pemenuhan Komitmen Izin Apotek, Toko Obat, Toko Alat Kesehatan, dan Optikal, Usaha Mikro Obat Tradisional (UMOT)	Jumlah Apotek, Toko Obat, Toko Alat Kesehatan, dan Optikal, Usaha Mikro Obat Tradisional (UMOT) yang Memenuhi Komitmen Izin	50 Sarana					50 Sarana	0	0

				2.0 1	Pemberian Sertifikat Produksi untuk Sarana Produksi Alat Kesehatan Kelas 1 Tertentu dan Perbekalan Kesehatan Rumah Tangga Kelas 1 Tertentu Perusahaan Rumah Tangga								
				1	Pengendalian dan Pengawasan serta Tindak Lanjut Pengawasan Sertifikat Produksi Alat Kesehatan Kelas 1 Tertentu Perusahaan Rumah Tangga	Jumlah Dokumen Pengendalian dan Pengawasan serta Tindak Lanjut Pengawasan Sertifikat Produksi Alat Kesehatan Kelas 1 Tertentu dan PKRT Kelas 1 Tertentu Perusahaan Rumah Tangga							
				2	Pengendalian dan Pengawasan serta Tindak Lanjut Pengawasan Perbekalan Kesehatan Rumah Tangga Kelas 1 Tertentu Perusahaan Rumah Tangga	Jumlah Dokumen Hasil Pengendalian dan Pengawasan serta Tindak Lanjut Pengawasan Perbekalan Kesehatan Rumah Tangga Kelas 1 Tertentu Perusahaan Rumah Tangga	1 Dokumen				1 Dokumen	0	0
				2.0 3	Penerbitan Sertifikat Produksi Pangan Industri Rumah Tangga dan Nomor P-IRT Sebagai Izin Produksi untuk Produk Makanan Minuman Tertentu yang Dapat Diproduksi oleh Industri Rumah Tangga								

				1	Pengendalian dan Pengawasan serta Tindak Lanjut Pengawasan Sertifikat Produksi Pangan Industri Rumah Tangga dan Nomor P-IRT sebagai Izin Produksi, untuk Produk Makanan Minuman Tertentu yang Dapat Diproduksi oleh Industri Rumah Tangga	Jumlah Dokumen Hasil Pengendalian dan Pengawasan serta Tindak Lanjut Pengawasan Sertifikat Produksi Pangan Industri Rumah Tangga dan Nomor P-IRT sebagai Izin Produksi, untuk Produk Makanan Minuman Tertentu yang Dapat Diproduksi oleh Industri Rumah Tangga	1 Dokumen			1 Dokumen			1 Dokumen	0	0
				2.0 4	Penerbitan Sertifikat Laik Higiene Sanitasi Tempat Pengelolaan Makanan (TPM) antara lain Jasa Boga, Rumah Makan/Restoran dan Depot Air Minum (DAM)										
				1	Pengendalian dan Pengawasan serta Tindak Lanjut Pengawasan Penerbitan Sertifikat Laik Higiene Sanitasi Tempat Pengelolaan Makanan (TPM) antara lain Jasa Boga, Rumah Makan/Restoran dan Depot Air Minum (DAM)	Jumlah Dokumen Hasil Pengendalian dan Pengawasan serta Tindak Lanjut Pengawasan Penerbitan Sertifikat Laik Higiene Sanitasi Tempat Pengelolaan Makanan (TPM) antara lain Jasa Boga, Rumah Makan/Restoran dan Depot Air Minum (DAM)	1 Dokumen						1 Dokumen	0	0
				2.0 5	Penerbitan Stiker Pembinaan pada Makanan Jajanan dan Sentra Makanan Jajanan										

					1	Pengendalian dan Pengawasan serta Tindak Lanjut Penerbitan Stiker Pembinaan pada Makanan Jajanan dan Sentra Makanan Jajanan	Jumlah Dokumen Hasil Pengendalian dan Pengawasan serta Tindak Lanjut Penerbitan Stiker Pembinaan pada Makanan Jajanan dan Sentra Makanan Jajanan	1 Dokumen		1 Dokumen	50%	50%	1 Dokumen	0	0
01.00	02.00	04.00	2	6		Pemeriksaan dan Tindak Lanjut Hasil Pemeriksaan Post Market pada Produksi dan Produk Makanan Minuman Industri Rumah Tangga									
					1	Pemeriksaan <i>Post Market</i> pada Produk Makanan-Minuman Industri Rumah Tangga yang Beredar dan Pengawasan serta Tindak Lanjut Pengawasan	Jumlah Produk dan Sarana Produksi Makanan- Minuman Industri Rumah Tangga Beredar yang Dilakukan Pemeriksaan <i>Post Market</i> dalam rangka Tindak Lanjut Pengawasan	1 Unit					1 Unit	0	0
01.00	02.00	04.00	2	6	2	Penyediaan dan Pengelolaan Data Tindak Lanjut Pengawasan Perizinan Industri Rumah Tangga	Pengawasan produk IRTP yang telah mendapatkan sertifikat PIRT		35 lokasi	85 % 90 % 90 % 40 %	50%	50%			
01.00	02.00	05.00				PROGRAM PEMBERDAYAAN MASYARAKAT BIDANG KESEHATAN	Indek Keluarga sehat								
01.00	02.00	05.00	02.00	1		Advokasi, Pemberdayaan, Kemitraan, Peningkatan Peran serta Masyarakat dan Lintas Sektor Tingkat Daerah Kabupaten/ Kota	Persentase Advokasi, Pemberdayaan, Kemitraan, Peningkatan Peran serta Masyarakat								
01.00	02.00	05.00	02.00	1	1	Peningkatan Upaya Promosi Kesehatan, Advokasi, Kemitraan dan	Menjadikan Pamong Saka Sebagai Agent Perubahan dalam Bidang Kesehatan	29 Dokumen	28puskesmas 243 lokasi28	177638 keluarga 25 % 45 % 83			29 Dokumen	0	0

						Pemberdayaan Masyarakat		puskesmas7 paket	%				0	0	
								28Puskesmas					0	0	
							Revitalisasi Pengembangan Desa/Kelurahan Siaga Aktif melalui Terbentuknya forum desa/Kelurahan Siaga Aktif		-						
							tercapainya peningkatan program pemberdayaan masyarakat melalui sarana media informasi kesehatan		-						
							tercetaknya banner, beliho, poster, leaflet, stiker dan informasi kesehatan melalui radio dan koran (Banner 20 bh, baliho 5 bh, poster 1800bh, leaflet 1800 bh, buku panduan 100 buah, stiker 1000 bh, spanduk 10bh)		-						
							terlaksananya Pembinaan Pamong Saka bakti Husada		-						
01.00	02.00	05.00	02.00	2		Pelaksanaan Sehat dalam Rangka Promotif Preventif Tingkat Daerah Kabupaten/ Kota									
01.00	02.00	05.00	02.00	2	1	Penyelenggaraan Promosi Kesehatan dan Gerakan Hidup Bersih dan Sehat	terlaksananya Gerakan Masyarakat Hidup Sehat (GERMAS) di 28 Puskesmas	15 Dokumen	500 orang, 4kecamatan 7 pesantren	177638 keluarga 25 % 45 % 83 %	50%	50%	15 Dokumen	0	0

							Terlaksananya pemilihan dan pembinaan desa berperilaku hidup bersih dan sehat			-								
							Terlaksananya PHBS di lingkungan Pondok Pesantren serta dapat melakukan pertolongan pertama di lingkungan pondok pesantren diwilaya kerja Puskesmas Kabupaten Musi Banyuasin			-								
01.00	02.00	05.00	02.00	2		Penumbuhan Kesadaran Keluarga dalam Peningkatan Derajat Kesehatan Keluarga dan Lingkungan dengan Menerapkan Perilaku Hidup Bersih dan Seha	Terpilihnya 3 desa terbaik I,II,III dan Pembinaan di 15 kecamatan	177.638 keluarga		177638 keluarga 25 % 45 % 83 %	50%	50%	177.638 keluarga	0			0	
01.00	02.00	05.00	02.00	2	2	Terlaksananya Promosi kesehatan dan gerakan hidup sehat di kabupaten Musi Banyuasi			-									
01.00	02.00	05.00	02.00	3		Pengembangan dan Pelaksanaan Upaya Kesehatan Bersumber daya Masyarakat (UKBM) Tingkat Daerah Kabupaten/Kota	Jumlah Pokjanal Posyandu Tingkat Kabupaten dan Tingkat Kecamatan,											
01.00	02.00	05.00	02.00	3	1	Bimbingan Teknis Dan Supervisi Pengembangan Dan Pelaksanaan Upaya Kesehatan Bersumber Daya Masyarakat (UKBM)	Terbentuknya Pokjanal Posyandu Tingkat Kabupaten dan Tingkat Kecamatan, dan Terlaksananya Pembinaan dan Penilaian Posyandu Balita dan Posyandu Usila serta Terpilihnya 3 Posyandu Balita dan Posyandu Usila Terbaik Tingkat Kabupaten.	15 Dokumen	15	177638 keluarga 25 % 45 % 83 %	50%	50%	15 Dokumen	0			0	
									kecamatan					0			0	

Dari tabel diatas dapat disimpulkan bahwa secara umum realisasi Program sudah tercapai tapi pada Kegiatan dan Sub Kegiatan yang belum mencapai target dengan realisasi masih dibawah 75%. Adapun sub kegiatan yang belum mencapai target adalah;

TABEL 2.2
Sub Kegiatan yang belum mencapai target

NO	NAMA PROGRAM	SUB KEGIATAN	INDIKATOR KINERJA	TARGET	REALISASI	CAPAIAN (%)	PERMASALAHAN
1	1	2	3	5	6	7 = 6/5 x 100	8
1	Program Penunjang Urusan Pemerintahan Daerah Kabupaten/kota	Evaluasi Kinerja Perangkat Daerah	Tersedianya Laporan Capaian Kinerja di Puskesmas	48.889.500,00	34.947.700,00	71,48	dikarnakan adanya keterbatasan waktu dan akses jalan yang sulit dijangkau dan ada beberapa puskesmas yg dilakukan monev secara gabungan dengan kegiatan TPCB
2		Pembinaan, Pengawasan, dan Pengendalian Barang Milik Daerah pada SKPD	Terlaksananya Pengawasan dan Pengendalian Barang Milik Daerah	53.920.000,00	39.003.000,00	72,33	1. Perjalanan Dinas biasa dan dalam kota silva dikarenakan kegiatan tsb pelaksanaan di angrgan perubahan sedangkan lokasi perjalanan 29 Puksemas dan 2 RSUD, terkendala dengan waktu pelaksaan kegiatan dimulai pada bulan oktober. 2. Silva belanja pakaian dinas lapangan tidak dapat di laksanakan dikarenakan adanya edaran untuk belanja pakaian dinas lapangan tidak diperbolehkan lagi krn adanya perubahan kebikan tentang pakaian dinas ASN

3		Pengadaan Aset Tetap Lainnya	Terlaksananya Pembebasan Tanah Untuk Lahan Puskesmas Ngulak dan Lais	2.035.420.475,00	1.245.743.000,00	61,2	Pada saat penyusunan anggaran asumsi Luas Lahan yang akan di bebaskan seluas 5.000 M2 (0,5 H) sedangkan pada saat dilakukan penilaian oleh KJPP luas tanah 900 M2
4		Pengelolaan Data dan Informasi Kesehatan	Terlaksananya Upgrade data Simpus dan Monev Kegiatan	250.701.600,00	164.185.000,00	65,49	perjalanan dinas di anggaran 3 orang tetapi yg berangkat 1 orang karena di ikutkan untuk pembinaan TPCB
5	Program Pemenuhan Upaya Kesehatan Perorangan Dan Upaya Kesehatan Masyarakat	Pengelolaan Pelayanan Kesehatan Ibu Hamil	Dukungan biaya Persalinan bagi ibu hamil miskin yang tidak mempunyai jaminan kesehatan	218.990.720,00	90.680.125,00	41,41	Seluruh Ibu Hamil dengan KTP Musi Banyuasin sudah mendapat jaminan persalinan Gratis (UHC)
6		Pengelolaan Pelayanan Kesehatan Ibu Bersalin	Rujukan persalinan dan neonatal (biaya transportasi dan/atau sewa alat transportasi)	975.006.000,00	287.141.865,00	29,45	Tidak Adanya Pengajuan Dana Klaim dari Unit Pelaksana Pelayanan, keterbatasan waktu pelaksanaan (beberapa kegiatan berbenturan dengan pelaksanaan kegiatan lainnya baik lintas program/lintas sektor),
7		Pengelolaan Pelayanan Kesehatan Bayi Baru Lahir	Terlaksananya kegiatan audit Maternal Perinatal di tingkat Kabupaten sehingga petugas kesehatan mampu untuk menganalisa kasus kematian ibu dan bayi dan mendapatkan rekomendasi untuk pembelajaran dalam rangka menurunkan AKI dan AKB	87.679.954,00	46.190.454,00	52,68	Keterdiaan barang (BMHP) masih belum sesuai dengan sasaran Bayi Baru Lahir yang menjadi target disetiap Puskesmas sehingga mempengaruhi kualitas layanan pada standar minimal pelayanan Bayi Baru Lahir dan Masih kurangnya kepatuhan petugas terhadap pemenuhan mutu layanan sesuai standar yang wajib didapat pada pelayanan kesehatan bayi baru lahir

8	Pengelolaan Pelayanan Kesehatan Balita	Meningkatnya penguatan pelayanan kesehatan UKS oleh pengelola UKS Puskesmas	389.855.830,00	276.281.517,00	70,87	Tidak terlaksana kegiatan zoom KEMENKES pada TW.IV Terkendala Narasumber karena jadwal kegiatan yang bersamaan, Kegiatan Pelayanan Balita untuk kegiatan Pemantauan Pelaksanaan BIAS hanya di laksanakan 1 kl pada bulan November karena untuk Pemantauan di Bulan Agustus kegiatan bersamaan dengan Pelaksanaan BIAN
9	Pengelolaan Pelayanan Kesehatan bagi Penduduk pada Kondisi Kejadian Luar Biasa (KLB)	Terlaksananya Pertemuan Peningkatan Kapasitas Petugas Survelen dalam Penanganan Covid-19 Berbasis Data dan Aplikasi Nasional	250.701.600,00	104.496.080,00	41,68	Kasus Covid-19 Menurun dan Kegiatan Pertemuan Petugas Tacer tidak dapat di laksanakan karena Pelaksanaan Tracking Kasus Konfirmasi Covid-19 di laksanakan tidak melibatkan tracer dari TNI,POLRI , sehigga Kegiatan Pertemuan Tidak dilaksanakan . Pelaksanaan Tracking di lakukan oleh Surveilans Puskesmas
10	Pengelolaan Pelayanan Kesehatan Bagi Penduduk Terdampak Krisis Kesehatan Akibat Bencana Dan/atau Berpotensi Bencana	Terlaksananya pelayanan kesehatan bagi penduduk terdampak krisi kesehatan akibat bencana	4.661.976.160,00	3.615.150.532,00	77,55	Pelaksanaan Tracking di Kabupaten tidak di realisasikan karena 1. Terjadinya Penurunan Kasus Covid19 dan pelaksanaan Tracking di lakukan Oleh Puskesmas dengan Dana BOK Untuk Kegiatan Sweeping Pelaksanaan Vaksinasi Covid-19 karena Kegiatan Pemantauan yang melibatkan TNI dan Polri tidak di realisasikan , Pemantauan hanya melibatkan petugas Kabupaten

11		Pengelolaan Pelayanan Kesehatan Gizi Masyarakat	Jumlah Ibu hamil anemia yang mendapatkan penanganan sesuai standar, Pemetaan dan Analisa Situasi Program Stunting	1.046.030.958,00	814.469.626,00	77,86	tidak ada kendala (kegiatan terlaksana dengan anggaran yang terserap kurang/lebih sedikit dari pagu yang diajukan), keterbatasan waktu pelaksanaan (beberapa kegiatan berbenturan dengan pelaksanaan kegiatan lainnya baik lintas program/lintas sektor)
12		Pengelolaan Pelayanan Kesehatan Tradisional, Akupuntur, Asuhan Mandiri, Dan Tradisional Lainnya	Pembinaan Usaha Penyehatan Tradisional	70.000.000,00	52.061.100,00	74,37	perjalanan dinas di anggaran 3 orang tetapi yg berangkat 1 orang
13		Pengelolaan Surveilans Kesehatan	Peningkatan Kinerja petugas Survelens Puskesmas dan RSUD,terlacaknya kasus penyakit potensial KLB,terlacaknya penyakit PD3I	100.000.000,00	67.477.700,00	67,48	Pelaksanaan Kegiatan tidak 100 % karena Pelaksanaan Penyelidikan Epidemiologi Penyakit Potensial KLB dan PD3I di laksanakan sesuai dengan jumlah kejadian kasus KLB dan PD3I yang terjadi pada Tahun 2022
14		Pelaksanaan Kewaspadaan Dini Dan Respon Wabah	Terlaksananya pelacakan semua kasus penyakit infeksi emerging dan re emerging	60.000.000,00	27.382.356,00	45,64	1. Pertemuan pembentukan Tim TPKJM tingkat kab untuk peserta Lintas ektor uang harian dan transport peserta lintas sektor tidak dipergunakan karena dialihkan undangan Viazoom untuk lintas sektor luar kecamatan sekayu karena pada saat itu kasus covid-19 lagi mengalami peningkatan. Pelaksanaan Kegiatan tidak bisa di

							laksanakan menyesuaikan dengan jumlah kejadian Kasus Penyakit Infeksi Emerging yang terjadi pada tahun 2022
15	Program Peningkatan Kapasitas Sumber Daya Manusia Kesehatan	Pembinaan Dan Pengawasan Sumber Daya Manusia Kesehatan	Terlaksananya Monitoring tenaga kesehatan dalam pelayanan kesehatan di puskesmas dan evaluasi	100.000.000,00	73.612.000,00	73,61	Dari 3 kategori tenaga kesehatan teladan yang diperlombakan, hanya 2 kategori yang memiliki pemenang. Situasi ini berdampak pada realisasi anggaran, dimana realisasi hanya dilakukan untuk 2 kategori tenaga kesehatan teladan yang memiliki pemenang tersebut
16	Program Sediaan Farmasi, Alat Kesehatan Dan Makanan Minuman	Pengendalian dan Pengawasan serta Tindak Lanjut Pengawasan Sertifikat Produksi Pangan Industri Rumah Tangga dan Nomor P-IRT Sebagai Izin Produksi, untuk Produk Makanan Minuman Tertentu yang dapat Diproduksi oleh Industri	Terlaksananya Pengawasan Produk PIRT yang telah mendapatkan Sertifikat PIRT	121.390.000,00	71.099.000,00	58,57	Pengendalian dan Pengawasan serta Tindak Lanjut Pengawasan Sertifikat Produksi Pangan Industri Rumah Tangga dan Nomor P-IRT Sebagai Izin Produksi, untuk Produk Makanan Minuman Tertentu yang dapat Diproduksi oleh Industri Rumah Tangga yang Realisasi Keuangannya Kurang dari 100%, maka dengan ini kami mengklarifikasi bahwa : 1. Ada beberapa peserta Bimtek Keamanan Pangan Berhalangan hadir sehingga uang transport dan uang harian peserta disetorkan kembali ke kas daerah. 2. Kegiatan pengawasan sarana IRTP untuk lokasi ke daerah perairan tidak dilaksanakan karena kondisi yang tidak memungkinkan untuk melaksanakan pengawasan sehingga di alihkan ke sarana wilayah daratan saja sehingga ada kelebihan biaya transport

							perjalanan dinas.
17		Penyediaan Dan Pengelolaan Data Tindak Lanjut Pengawasan Perizinan Industri Rumah Tangga	Pengawasan Produk IRTP yang Telah mendapatkan Sertifikat PIRT	57.500.000,00	45.787.119,00	79,63	Kegiatan Penyediaan dan Pengelolaan Data Tindak Lanjut Pengawasan Perizinan Industri Rumah tangga yang realisasi Keuangannya Kurang dari 100%, Maka dengan ini kami mengklafifikasi bahwa kegiatan Pengawasan Produk IRTP ke Sarana IRTP dan Indomaret/Alfamart sudah dilaksanakan Keseluruhan (100%) sesuai target tetapi Ada Kelebihan biaya Transport ke sarana sehingga realisasi keuangan tidak tercapai.

Berdasarkan tabel diatas dapat disimpulkan bahwa :

A. Faktor-Faktor Penyebab tidak tercapainya, terpenuhinya atau melebihi target kinerja/program kegiatan

Faktor-faktor penyebab tidak tercapainya target kinerja program/kegiatan adalah masih kurangnya perencanaan yang matang dalam penyusunan rencana kerja untuk tahun yang bersangkutan sehingga target kinerja tidak dapat dicapai sesuai harapan, dalam hal ini koordinasi dan pemahaman tugas sangat perlu guna penyeimbangan dalam pelaksanaan program/kegiatan yang terarah serta relevansi antara program dan pagu anggaran yang tersedia.

B. Implikasi yang timbul terhadap target capaian program Renstra Perangkat Daerah

Dari program dan kegiatan yang telah dilaksanakan oleh Dinas Kesehatan Kabupaten Musi Banyuasin dan Rumah Sakit Umum Daerah, implikasi yang timbul adalah adanya peningkatan dedikasi sumber daya manusia dalam melaksanakan program/ kegiatan apabila target telah tercapai dan peningkatan kasus/masalah kesehatan di masyarakat apabila target belum tercapai. Namun tidak semua indikator yang belum tercapai secara langsung berdampak pada peningkatan kasus/masalah kesehatan di masyarakat.

C. Kebijakan/ tindakan perencanaan dan penganggaran yang perlu diambil untuk mengatasi faktor-faktor penyebab tersebut

- 1) Komitmen bersama mulai dari Kepala Dinas, Direktur Rumah Sakit pemegang program sampai dengan staf.
- 2) Kerjasama yang baik antara lintas program dan lintas sektor.
- 3) Pembinaan secara kontinyu kepada pemegang program yang ada di Puskesmas.
- 4) Pembinaan terhadap kader-kader kesehatan yang ada di wilayah.
- 5) Pertemuan monitoring evaluasi program rutin terhadap kemajuan, hambatan dan permasalahan dalam pelaksanaan program di lapangan.
- 6) Berusaha membuat terobosan/inovasi terhadap pelaksanaan program/kegiatan.
- 7) Penyusunan Kebijakan dan Regulasi Kesehatan Pemerataan dalam Peningkatan Kualitas SDM Tenaga Kesehatan.
- 8) Peningkatan Sarana dan Prasarana (RS dan PKM).
- 9) Peningkatan Standarisasi Kesehatan.
- 10) Peningkatan Penanggulangan Kegawat Daruratan Serta Rujukan.
- 11) Peningkatan dan Pengendalian dan Pencegahan Penyakit Menular dan Penyakit Tidak Menular.
- 12) Peningkatan kapasitas tenaga kesehatan.
- 13) Peningkatan kualitas kesehatan lingkungan.

- 14) Peningkatan pemberdayaan masyarakat dalam ber PHBS.
- 15) Peningkatan ketersediaan obat dan perbekalan Kesehatan serta pengawasan terhadap obat dan perbekalan Kesehatan serta pengawasan terhadap obat, dan bahan berbahaya.
- 16) Peningkatan penyediaan sarana dan prasarana teknologi informasi untuk elemen penilaian penetapan RS Rujukan Regional JKN.
- 17) Peningkatan upaya inovasi untuk Reformasi Birokrasi pada fasilitas pelayanan publik.
- 18) Peningkatan upaya untuk pemenuhan standar RS / Instansi Pemerintah menjadi agen dari Zona Integritas Pemerintah Kabupaten Musi Banyuasin.
- 19) Peningkatan upaya kepatuhan dalam pelaksanaan penyelenggaraan pelayanan publik.

2.2 Analisis Kinerja Pelayanan Perangkat Daerah

Untuk menganalisis tingkat keberhasilan dan kegagalan dapat dilihat sejauh mana strategi pencapaian sasaran berupa kebijakan yang mendukung keberhasilan pelaksanaan program-program yang menjadi tolok ukur pada Standar Pelayanan Minimal. Pencapaian Kinerja Pelayanan Dinas Kesehatan Musi Banyuasin s.d. Tahun 2023 Trimester II, dapat dilihat pada tabel 2.3 berikut ini.

TABEL 2.3

Pencapaian Kinerja Pelayanan Perangkat Daerah Dinas Kesehatan Kabupaten Musi Banyuasin Tahun 2023

Trimester II

NO	Indikator	SPM/ Standar nasional	IKK	Target Renstra Dinas Kesehatan				Realisasi Capaian			Proyeksi		Catatan Analisis
				Tahun 2021	Tahun 2022	Tahun 2023	Tahun 2024	Tahun 2021	Tahun 2022	Tahun 2023	Tahun 2023	Tahun 2024	
1	2	3	4	5	6	7	8	10	10	11	12	13	14
DINAS KESEHATAN													
1	Persentase RS Rujukan Tingkat Kabupaten/Kota yang terakreditasi	-	√	100%	100%	100%		100%	100%	50%	100%	100%	tercapai
2	Rasio Tenaga Kesehatan terhadap Jumlah Penduduk Kota	-	√	100%	100%	100%	100	100%	100%	50%	100%	100%	tercapai
3	Persentase ibu hamil mendapatkan pelayanan kesehatan ibu hamil	√	√	100%	100%	100%	100%	98.05%	95.84% %	46%	100%	100%	tercapai
4	Persentase ibu	√	√	100%	100%	100%	100%	98.54%	96.27%	46%	100%	100%	Tercapai

	bersalin mendapatkan pelayanan persalinan												
5	Persentase bayi baru lahir mendapatkan pelayanan kesehatan bayi baru lahir	√	√	100%	100%	100%	100%	1003%	99.43%	47%	100%	100%	Tercapai
6	Presentase pelayanan kesehatan balita sesuai standar	√	√	100%	100%	100%	100%	95.60%	94.79%	71.19%	99%	99%	tercapai
7	Persentase anak usia pendidikan dasar yang mendapatkan pelayanan kesehatan sesuai standar	√	√	100%	100%	100%	100%	94.49%	98.99%	94.18%	99%	99%	tercapai
8	Persentase orang usia 15-29 tahun mendapatkan skrining kesehatan sesuai standar	√	√	100%	100%	100%	100%	98.85%	99.89%	55%	100%	100%	tercapai

9	Persentase warga negara usia 60 tahun ke atas mendapatkan skrining kesehatan sesuai standar	√	√	100%	100%	100%	100%	97.92%	99.50%	50.60%	100%	100%	tercapai
10	Persentase penderita hipertensi yang mendapatkan pelayanan kesehatan sesuai standar	√	√	100%	100%	100%	100%	99,70%	99.94%	51.4%	100%	100%	tercapai
11	Persentase penderita DM yang mendapatkan pelayanan kesehatan sesuai standar	√	√	100%	100%	100%	100%	98.63%	99.89%	52.1%	100%	100%	tercapai
12	Persentase ODGJ berat yang mendapatkan pelayanan kesehatan jiwa sesuai standar	√	√	100%	100%	100%	100%	97.59%	98%	53%	100%	100%	tercapai

13	Persentase orang terduga mendapatkan pelayanan TBC sesuai standar	√	√	100%	100%	100%	100%	100%	116.66 %	44%	100%	100%	tercapai
14	Persentase orang dengan resiko terinfeksi HIV mendapatkan pelayanan deteksi dini HIV sesuai standar	√	√	100%	100%	100%	100%	92.24%	106.05 %	48%	100%	100%	tercapai
15	Persentase Desa/kelurahan Universal Child Immunization (UCI)	-	√	98%	96,71 %	100%	100%	98%	98%%	48%	98%	98,5%	tercapai
16	Presentase Balita Gizi Buruk/ <i>Stunting</i> yg mendapatkan Perawatan/Pelayana n Kesehatan	√	√	100%	100%	100%	100%	100%	100%	50%	100%	100%	tercapai

17	Persentase penemuan dan penanganan penderita penyakit DBD		√	100%		100%	100%	100%	100%	50%	100%	100%	tercapai
18	Angka Kematian Ibu Per 100.000 Kelahiran Hidup	√	√	76/1000k	70/1000k	100%	100%	69/10000k	68/10000k	142.1%	100%	100%	tercapai
RUMAH SAKIT UMUM DAERAH													
1	Kemampuan menangani <i>life saving</i> anak dan dewasa	100%		100%	100%	100%	100%	100%	100%		100%	100%	Tercapai
2	Jam buka Pelayanan Gawat Darurat	24 Jam		24 Jam	24 Jam	24 Jam	24 Jam	24 jam	24 jam		24 Jam	24 Jam	Tercapai
3	Pemberi pelayanan kegawat daruratan yang bersertifikat yang masih berlaku BLS/PPGD/GELS/ALS	100%		100%	100%	100%	100%	100%	100%		100%	100%	Tercapai
4	Ketersediaan tim penanggulangan bencana	Satu tim		Satu tim	Satu tim	Satu tim	Satu tim	Satu Tim	Satu Tim		Satu tim	Satu tim	Tercapai

5	Waktu tanggap pelayanan Dokter di Gawat Darurat	≤ 5 menit terlayani setelah pasien datang		5 menit	5 menit	5 menit	5 menit	3 Menit	3 Menit		5 menit	5 menit	Tercapai
6	Kepuasan Pelanggan	≥ 70 %		70 %	70 %	70 %	70 %	84,27%	88,69%		85 %	85 %	Tercapai
7	Kematian pasien ≤ 24 jam	< dua per seribu		2 Per seribu	2 Per seribu	2 Per seribu	2 Per seribu	9,79 Per Seribu	0,80 Per Seribu		2 Per seribu	2 Per seribu	Pasien yang datang ke IGD sudah dalam kondisi perburukan
8	Tidak adanya pasien yang diharuskan membayar uang muka	100%		100%	100%	100%	100%	100%	100%		100%	100%	Tercapai
9	Pemberi Pelayanan di Klinik Spesialis (Dasar : anak, bedah, PDL, Kebidanan, dan Klinik Gigi)	100 % dokter spesialis		100 %	100 %	100 %	100 %	100%	100%		100 %	100 %	Tercapai
10	Pemberi Pelayanan di Klinik Spesialis (Penunjang)	100%		100%	100%	100%	100%	100%	100%		100%	100%	Tercapai
11	ketersediaan pelayanan rawat jalan	100%		100%	100%	100%	100%	100%	100%		100%	100%	Tercapai
12	Jam buka pelayanan sesuai ketentuan (spesialis full time : anak, bedah, PDL, kebidanan,	08.00 S/D 13.00		100%	100%	100%	100%	100%	100%		100%	100%	Tercapai

	gigi,mata,jantung,TH T,syaraf,)												
13	waktu tunggu rawat jalan	≤ 60 menit		60 menit	60 menit	60 menit	60 menit	18,07menit	24,16 menit		20 menit	20 menit	Tercapai
14	Kepuasan Pelanggan pada rawat jalan	≥ 90%		90%	90%	90%	90%	80,40%	83,25%		90%	90%	Tidak Tercapai: Adanya salah satu indikator / unsur yang memiliki nilai rendah yaitu unsur waktu. Keluhan pasien terhadap waktu menjadi catatan penting karena mempengaruhi pelayanan selanjutnya
15	pasien rawat jalan tuberkulosis yang ditangani dengan strategi DOTS	100%		100%	100%	100%	100%	100%	100%		100%	100%	Tercapai
16	penegakan diagnosis TB melalui pemeriksaan mikroskopis TB	100%		100,00 %	100,00 %	100,00 %	100,00 %	100%	100%		100,00 %	100,00%	Tercapai
17	terlaksananya kegiatan pencatatan dan pelaporan TB di RS	≥ 60%		60,00 %	60,00 %	60,00 %	60,00 %	100%	67%		60,00 %	60,00%	Tercapai
18	Pemberi Pelayanan di Rawat Inap	100%		100,00 %	100,00 %	100,00 %	100,00 %	100%	100%		100,00 %	100,00%	Tercapai
19	Dokter Penanggung	100%		100,00	100,00	100,00	100,00	100%	100%		100,00	100,00%	Tercapai

	jawab Pasien rawat inap			%	%	%	%				%		
20	Ketersediaan Pelayanan Rawat Inap	kes.anak, peny.dalam,kebidanan & bedah		100,00 %	100,00 %	100,00 %	100,00 %	100%	100%		100,00 %	100,00%	Tercapai
21	Jam Visite Dokter Spesialis	100% dokter visite pukul 08.00 s/d 14.00 setiap hari kerja		100,00 %	100,00 %	100,00 %	100,00 %	95,70%	100%		100,00 %	100,00%	Tercapai
22	Kejadian infeksi pasca operasi	≤ 1,5%		1,5%	1,5%	1,5%	1,5%	0,00%	0,00%		1,5%	1,5%	Tercapai
23	angka kejadian infeksi nosokomial	≤ 1,5%		1,5%	1,5%	1,5%	1,5%	0,30%	0,16%		1,5%	1,5%	Tercapai
24	tidak adanya kejadian pasien jatuh yang berakibat kecacatan/kematian	100%		100,00 %	100,00 %	100,00 %	100,00 %	100%	100%		100,00 %	100,00%	Tercapai
25	Kematian Pasien > 48 jam	≤ 0,24%		0,24%	0,24%	0,24%	0,24%	2,50%	2,72%		0,24%	0,24%	Tidak Tercapai dikarenakan pasien yang datang sudah fase terminal, RSUD Sekayu merupakan RS Rujukan Regional
26	Kejadian pulang paksa	≤ 5%		5,00%	5,00%	5,00%	5,00%	2,50%	1,85%		5,00%	5,00%	Tercapai
27	kepuasan pelanggan rawat inap	≥ 90%		90,00 %	90,00 %	90,00 %	90,00 %	84,04%	91,27%		90,00 %	90,00%	Tercapai
28	a. Penegakan diagnosis TB melalui	a. 100 %		100,00 %	100,00 %	100,00 %	100,00 %	100%	100%		100,00 %	100,00%	Tercapai

	pemeriksaan mikroskop TB												
	b. terlaksananya kegiatan pencatatan dan pelaporan TB di rumah sakit	b.100 %		100,00 %	100,00 %	100,00 %	100,00 %	100%	100%		100,00 %	100,00%	Tercapai
29	Waktu Tunggu Operasi Elektif	≤ 2 hari		2,00	2,00	2,00	2,00	0,16%	0,14%		0,14	0,14	Tercapai
30	Kejadian kematian di meja operasi	≤ 1 %		1,00%	1,00%	1,00%	1,00%	0,00%	0,00%		1,00%	1,00%	Tercapai
31	Tidak adanya kejadian operasi salah sisi	100%		100,00 %	100,00 %	100,00 %	100,00 %	100%	100%		100,00 %	100,00%	Tercapai
32	tidak adanya kejadian operasi salah orang	100%		100,00 %	100,00 %	100,00 %	100,00 %	100%	100%		100,00 %	100,00%	Tercapai
33	tidak adanya kejadian salah tindakan pada operasi	100%		100,00 %	100,00 %	100,00 %	100,00 %	100%	100%		100,00 %	100,00%	Tercapai
34	tidak adanya kejadian tertinggalnya benda asing pada tubuh pasien setelah operasi	100%		100,00 %	100,00 %	100,00 %	100,00 %	100%	100%		100,00 %	100,00%	Tercapai
35	Komplikasi anastesi karena overdosis, reaksi anastesi dan salah penempatan endotracheal tube	≤ 6 %		6,00%	6,00%	6,00%	6,00%	0,00%	0%		0,00%	0,00%	Tercapai
36	Kejadian kematian ibu karena persalinan	a. Perdarahan ≤ 1 %		1,00%	1,00%	1,00%	1,00%	1,2%	0,00%		0,00%	0,00%	Tercapai

		b. pre-eklampsia ≤ 30 %		30,00 %	30,00 %	30,00 %	30,00 %	2,9%	0,00%		30,00 %	30,00%	Tercapai
		c.eklamsi		0,00%	0,00%	0,00%	0,00%	0,00%	0%		0,00%	0,00%	Tercapai
		d. Sepsis ≤ 0,2 %		0,2%	0,2%	0,2%	0,2%	0,00%	0%		0%	0%	Tercapai
37	Pemberi Pelayanan persalinan normal	dokter SpOG		100,00 %	100,00 %	100,00 %	100,00 %	100%	100%		100,00 %	100,00%	Tercapai
38	Pemberi pelayanan persalinan dengan penyulit	dokter umum terlatih APN		0,00%	0,00%	0,00%	0,00%	100%	100%		0,00%	0,00%	Tercapai
		Bidan		90,00 %	90,00 %	90,00 %	90,00 %	100%	100%		90,00 %	90,00%	Tercapai
		100% tim ponek terlatih		100,00 % (tersedia)	100,00 % (tersedia)	100,00 % (tersedia)	100,00 % (tersedia)	100,00 % (tersedia)	100,00 % (tersedia)		100,00 % (tersedia)	100,00% (tersedia)	Tercapai
39	pemberi pelayanan persalinan dengan tindakan operasi												
		a. Dokter Sp.OG		100,00 %	100,00 %	100,00 %	100,00 %	100%	100%		100,00 %	100,00%	Tercapai
		b. dokter Sp.An		100,00 %	100,00 %	100,00 %	100,00 %	100%	100%		100,00 %	100,00%	
		c. Dokter Sp.A		100,00 %	100,00 %	100,00 %	100,00 %	100%	100%		100,00 %	100,00%	
40	kemampuan menangani BBLR	100%		100,00 %	100,00 %	100,00 %	100,00 %	83,60%	100%		100,00 %	100,00%	Tercapai

	1500 gr - 2500 gr												
41	pertolongan persalinan melalui SC	≤ 20 %		20,00 %	20,00 %	20,00 %	20,00 %	50,90%	42,57%		20,00 %	20,00%	Tidak tercapai : Proses penyakit dan komplikasi lainnya (Penyulit)
42	Keluarga Berencana (persentase KB mantap yang dilakukan oleh tenaga kompeten: dr. Sp.OG, dr. Sp.B, dokter umum terlatih)	100%		100,00 %	100,00 %	100,00 %	100,00 %	78,50%	100%		100,00 %	100,00%	Tercapai
43	konseling KB mantap	100%		100,00 %	100,00 %	100,00 %	100,00 %	100%	100%		100,00 %	100,00%	Tercapai
44	kepuasan pelanggan	≥ 80 %		80,00 %	80,00 %	80,00 %	80,00 %	85,88%	93,71%		80,00 %	80,00%	Tercapai
45	Rata-rata pasien yang kembali ke perawatan intensif dengan kasus yang sama < 72 jam	≤ 3 %		3,00%	3,00%	3,00%	3,00%	0,00%	0%		0,00%	0,00%	Tercapai
46	pemberian pelayanan unit intensif (NICU)	a. 100% dokter Sp. Anastesi dan dokter spesialis anak		100,00 %	100,00 %	100,00 %	100,00 %	100%	47,33%		100,00 %	100,00%	Tidak Tercapai
		b. 100% perawat minimal D3 dengan sertifikat perawat mahir		100,00 %	100,00 %	100,00 %	100,00 %	51,92%	47,33%		100,00 %	100,00%	Tidak tercapai: dikarenakan dari total 19 tenaga NICU hanya ada 3 orang dan SpAN 2 orang

		NICU/ setara D4											
47	pemberian pelayanan unit intensif (ICU)	a. 100% dokter Sp. Anastesi dan dokter spesialis sesuai dengan kasus yang ditangani		100,00 %	100,00 %	100,00 %	100,00 %	100%	58,66%		100,00 %	100,00%	Tidak Tercapai
		b. 100% perawat minimal D3 dengan sertifikat perawat mahir ICU/ setara D4		100,00 %	100,00 %	100,00 %	100,00 %	60,79%	58,66%		100,00 %	100,00%	Tidak Tercapai: Tidak semua perawat ICU yang bersertifikat mahir ICU dikarenakan dari total 15 orang tenaga ICU hanya ada 2 orang SpAN dan 12 dokter spesialis
48	waktu tunggu hasil pelayanan thorax foto	< 3 jam		3,00	3,00	3,00	3,00	11,99	36,10		3,00	3,00	Tercapai
49	Pelaksanaan ekspertisi	Dokter Sp.Rad 100%		100,00 %	100,00 %	100,00 %	100,00 %	72,30%	78,60%		100,00 %	100,00%	Tidak tercapai karena sudah ada peningkatan pada bulan juni karena SPO Pengalihan sudah dijalankan, namun msekipun pembacaan bisa dialihkan tapi jasa pembacaan ekspertise itu tetap

													dinama yang tertulis sebagai dokter yang menggantikan
50	kejadian kegagalan pelayanan rontgen	kerusakan fphoto ≤ 2 %		2,00%	2,00%	2,00%	2,00%	1,10%	0,90%		2,00%	2,00%	Tercapai
51	kepuasan pelanggan	≥ 80%		80%	80%	80%	80%	86,10%	83,20%		80%	80%	Tercapai
52	waktu tunggu hasil pelayanan lab.	≤ 140 menit - kimia darah & darah rutin		140,00	140,00	140,00	140,00	56,07%	92,60%		50,00 %	50,00%	Tercapai
53	pelaksanaan ekspertisi	dokter Sp.PK		100,00 %	100,00 %	100,00 %	100,00 %	100%	100%		100,00 %	100,00%	Tercapai
54	tidak adanya kesalahan pemberian hasil pemeriksaan lab.	100%		100,00 %	100,00 %	100,00 %	100,00 %	100%	100%		80,00 %	80,00%	Tercapai
55	kepuasan pelanggan	≥ 80%		80,00 %	80,00 %	80,00 %	80,00 %	26,90%	77,55%				
56	kejadian droup out pasien terhadap pelayanan rehabilitasi medik yang direncanakan	≤ 50%		50,00 %	50,00 %	50,00 %	50,00 %	17,30%	7,7%		30 menit	30 menit	Tercapai
57	tidak adanya kejadian kesalahan tindakan rehabilitasi medik	100%		100,00 %	100,00 %	100,00 %	100,00 %	100%	100%		60 menit	60 menit	Tercapai
58	kepuasan pelanggan	≥ 80%		80,00 %	80,00 %	80,00 %	80,00 %	93,0%	91,50%		100,00 %	100,00%	Tercapai
59	Waktu Tunggu pelayanan										80%	80%	Tercapai
60	Obat jadi	≤ 30 menit		30 menit	30 menit	30 menit	30 menit	24,75me nit	24,67 menit		100%	100%	Tercapai
61	Obat racikan	≤ 60 menit		60	60	60	60	47,33me	45,67		100%	100%	Tercapai

				menit	menit	menit	menit	nit	menit				
62	tidak adanya kejadian kesalahan pemberian obat	100%		100,00 %	100,00 %	100,00 %	100,00 %	100%	100%		90,00 %	90,00%	Tercapai
63	Kepuasan Pelanggan	≥ 80%		80%	80%	80%	80%	81,0%	81,4%		20%	20%	Tercapai
64	Penulisan resep sesuai formalarium	100%		100%	100%	100%	100%	100%	100%		100%	100%	Tercapai
65	Penulisan resep sesuai formalarium RS	100%		100%	100%	100%	100%	100,00 %	100%		100,00 %	100,00%	Tercapai
66	Ketepatan waktu pemberian makanan kepada pasien	≥ 90 %		90,00 %	90,00 %	90,00 %	90,00 %	100%	100%		0,001 %	0,001%	Tercapai
67	sisa makanan yang tidak termakan pasien	≤ 20 %		20%	20%	20%	20%	2,00%	1,9%		100,00 %	100,00%	Tercapai
68	tidak adanya kesalahan pemberian diet	100%		100%	100%	100%	100%	100%	100%		100%	100%	Tercapai
69	kebutuhan darah bagi setiap pelayanan transfusi	100% terpenuhi		100,00 %	100,00 %	100,00 %	100,00 %	100%	100%		100%	100%	Tercapai
70	kejadian reaksi transfusi	< 0,01%		0,01%	0,01%	0,01%	0,01%	0,003%	0,006%		10,00 menit	10,00 menit	Tercapai
71	pelayanan terhadap pasien gakin yang datang ke RS pada	100% terlayani		100,00 %	100,00 %	100,00 %	100,00 %	100%	100%		15,00 menit	15,00 menit	Tercapai

	setiap unit pelayanan												
72	kelengkapan pengisian rekam medik 24 jam setelah selesai pelayanan	100%		100%	100%	100%	100%	100%	100%		100,00 %	100,00%	Tercapai
73	kelengkapan informed consent setelah mendapatkan informasi yang jelas	100%		100%	100%	100%	100%	100%	100%		30	30	Tercapai
74	waktu penyediaan dokumen rekam medik pelayanan rawat jalan	≤ 10 menit		10,00 menit	10,00 menit	10,00 menit	10,00 menit	2,39 menit	2,13 menit		80	80	Tercapai
	waktu penyediaan dokumen rekam medik pelayanan rawat inap	≤ 15 menit		15,00 menit	15,00 menit	15,00 menit	15,00 menit	7,75 menit	6,30 menit		30	30	Tercapai
75	Baku Mutu Limbah Cair	100%		100,00 %	100,00 %	100,00 %	100,00 %	100%	100%		6	6	Tercapai
76	Hasil laboratorium pemeriksaan limbah cair rumah sakit yang sesuai dengan baku mutu	a. BOD < 30 Mg/L		30	30	30	30	13,97	18,94		100,00 %	100,00%	Tercapai
		b. COD < 80 mg/L		80	80	80	80	48,29	47,67		100%	100%	Tercapai
		c. TSS < 30 mg/L		30	30	30	30	19,66	22,67		100%	100%	Tercapai
		d. PH 6 - 9		6	6	6	6	7,10	6,34		100%	100%	Tercapai

77	Pengolahan limbah padat berbahaya sesuai dengan aturan	100%		100,00 %	100,00 %	100,00 %	100,00 %	100%	100%		100,00 %	100,00%	Tercapai
78	Baku Mutu Limbah Cair	100%		100,00 %	100,00 %	100,00 %	100,00 %	100%	100%		100,00 %	100,00%	Tercapai
79	Hasil laboratorium pemeriksaan limbah cair rumah sakit yang sesuai dengan baku mutu	a. BOD < 30 Mg/L		30	30	30	30	13,97	18,94		30	30	Tercapai
		b. COD < 80 mg/L		80	80	80	80	48,29	47,67		80	80	Tercapai
		c. TSS < 30 mg/L		30	30	30	30	19,66	22,67		30	30	Tercapai
		d. PH 6 - 9		6	6	6	6	7,10	6,34		6	6	Tercapai
80	Pengolahan limbah padat berbahaya sesuai dengan aturan	100%		100,00 %	100,00 %	100,00 %	100,00 %	100%	100%		100,00 %	100,00%	Tercapai
81	tindakan lanjut penyelesaian hasil pertemuan direksi	100%		100%	100%	100%	100%	97,50%	100%		100%	100%	Tercapai
82	Kelengkapan laporan akuntabilitas kinerja	100%		100%	100%	100%	100%	100%	100%		100%	100%	Tercapai
83	ketepatan waktu pengusulan kenaikan pangkat	100%		100%	100%	100%	100%	100%	100%		100%	100%	Tercapai

84	ketepatan waktu pengurusan gaji berkala	100%		100,00 %	100,00 %	100,00 %	100,00 %	100%	100%		100,00 %	100,00%	Tercapai
85	karyawan yang mendapat pelatihan minimal 20 jam setahun	≥ 60%		60%	60%	60%	60%	77,62%	61,47%		60%	60%	Tercapai
86	Cost Recovery	≥ 40%						122,93 %	76,73%				Tercapai
87	Ketepatan waktu penyusunan laporan keuangan	100%		100,00 %	100,00 %	100,00 %	100,00 %	98,30%	100%		100,00 %	100,00%	Tercapai
88	Kecepatan waktu pemberian informasi tentang tagihan pasien rawat inap	< 2 jam		30 menit	30 menit	30 menit	30 menit	30menit	35 menit		30 menit	30 menit	Tercapai
89	Ketepatan waktu pemberian imbalan (insentif) sesuai kesepakatan waktu	100%		100,00 %	100,00 %	100,00 %	100,00 %	95,0%	100%		100,00 %	100,00%	Tercapai
90	waktu pelayanan ambulance/ kereta jenazah	24 jam		24 jam	24 jam	24 jam	24 jam	24 jam	24 jam		24 jam	24 jam	Tercapai
91	kecepatan memberikan pelayanan ambulance dirumah sakit	≤ 30 menit		30,00	30,00	30,00	30,00	17,85	17,41		30,00	30,00	Tercapai
92	waktu tanggap pelayanan pemusalaran jenazah	≤ 2 jam		2,00	2,00	2,00	2,00	56,92%	39,90		50,00	50,00	Tercapai
93	kecepatan waktu	≥ 80%		80,00	80,00	80,00	80,00	87,40%	99,85%		80,00	80,00%	Tercapai

	menanggapi kerusakan alat			%	%	%	%				%		
94	ketepatan waktu pemeliharaan alat	100%		100,00 %	100,00 %	100,00 %	100,00 %	100%	100%		100,00 %	100,00%	Tercapai
95	peralatan laboratorium dan alat ukur yang digunakan dalam pelayanan terkalibrasi tepat waktu sesuai dengan ketentuan kalibrasi	100%		100%	100%	100%	100%	33%	0%		100%	100%	Tidak Tercapai : Belum sesuai jadwal kalibrasi
96	tidak adanya kejadian linen hilang	100%		100,00 %	100,00 %	100,00 %	100,00 %	100,00 %	100%		100,00 %	100,00%	Tercapai
97	ketepatan waktu penyediaan linen untuk ruang rawat inap	100%		100,00 %	100,00 %	100,00 %	100,00 %	100,00 %	100%		100,00 %	100,00%	Tercapai
98	ada anggota tim PPI yang terlatih	anggota PPI yang terlatih 75%		75% anggot a tim terlatih	75% anggot a tim terlatih	75% anggot a tim terlatih	75% anggot a tim terlatih	46,00% anggota tim terlatih	100%		100% anggot a tim terlatih	100% anggota tim terlatih	Tercapai
99	tersedia APD di setiap instalasi/ departemen	60%		60,00 %	60,00 %	60,00 %	60,00 %	100,00 %	100%		100,00 %	100,00%	Tercapai
100	Kegiatan pencatatan dan pelaporan infeksi nosokomial / HAI (<i>Health Care Associated Infection</i>) di RS (min 1 parameter)	75%		75%	75%	75%	75%	100%	100%		100%	100%	Tercapai

2.3 Isu-isu Penting Penyelenggaraan Tugas dan Fungsi Perangkat Daerah

Terwujudnya keadaan sehat dipengaruhi oleh berbagai faktor, yang tidak hanya menjadi tanggung jawab sektor kesehatan, melainkan juga tanggung jawab dari berbagai sektor terkait lainnya, disamping tanggung jawab individu dan keluarga.

Pelaksanaan pembangunan kesehatan di Kabupaten Musi Banyuasin sampai pada tahun 2022 telah berjalan dengan baik. Hal ini dapat dilihat pada beberapa indikator yang menunjukkan keberhasilan pelaksanaan pembangunan kesehatan itu sendiri. Tercapainya beberapa target pada indikator kunci yang ditetapkan memang menjadi alat ukur keberhasilan pembangunan kesehatan.

Namun berbagai capaian yang sudah diperoleh, tentunya bukan suatu hal yang membuat Dinas Kesehatan Kabupaten Musi Banyuasin harus berpuas diri tetapi harus tetap terus berupaya untuk meningkatkan kinerja dengan memanfaatkan berbagai fasilitas dan sumber daya manusia kesehatan yang ada.

Dengan memperhatikan faktor-faktor dari pelayanan Perangkat Daerah yang mempengaruhi permasalahan pelayanan Dinas Kesehatan Kabupaten Musi Banyuasin ditinjau dari :

1. Gambaran pelayanan Dinas Kesehatan Kabupaten Musi Banyuasin
2. Sasaran jangka menengah pada Renstra Kementerian Kesehatan Republik Indonesia
3. Sasaran jangka menengah pada Renstra Dinas Kesehatan Propinsi Sumatera Selatan
4. Implikasi Tata Ruang dan Kajian Lingkungan Hidup Strategis

Dinas Kesehatan Kabupaten Musi Banyuasin mengidentifikasi 3 permasalahan utama berdasarkan hasil analisis situasi bersama dengan 29 Puskesmas yaitu masih adanya kesenjangan dalam pencapaian kinerja Hipertensi, Angka Kematian Bayi dan Indeks Keluarga Sehat.

Faktor yang mempengaruhi permasalahan yang dihadapi Puskesmas adalah :

A. Hipertensi

- a. Program PHBS, Germas dan Cerdik belum maksimal di masyarakat.
- b. Hipertensi sering tidak bergejala.
- c. Kesadaran masyarakat untuk skrining/deteksi dini penyakit masih kurang.
- d. Gaya hidup dan pola makan yang tidak sehat.
- e. Pemanfaatan kader untuk penjangkauan dan pemantauan pasien belum maksimal.
- f. Logistik belum maksimal.

B. Angka Kematian Bayi

- g. Masih kurangnya kompetensi tenaga kesehatan terkait pelayanan Antenatal Care yang berkualitas dan sesuai standar.
- h. Masih kurangnya kemampuan dan kompetensi tenaga kesehatan di lapangan terkait deteksi dini dan penanganan komplikasi pada bayi baru lahir.

- i. Masih kurangnya peran lintas sektor dalam upaya/kegiatan yang mendukung AKB.
 - j. Masih kurangnya pemanfaatan buku KIA sebagai media informasi dan komunikasi dan deteksi dini resiko tinggi.
 - k. Antenatal Care yang belum berkualitas dan sesuai standar.
- C. Indeks Keluarga Sehat
- l. Petugas PISPK yang sering berganti.
 - m. Pemahaman petugas program terhadap indikator PISPK.
 - n. Perhitungan IKS menggunakan aplikasi kemenkes yang tidak update.
 - o. Aplikasi PISPK dikelola kemenkes dan kurang maksimal.
 - p. Masih rendah perilaku BAB di jamban.
 - q. Perilaku merokok masih tinggi.

Berdasarkan hasil permasalahan diatas, maka dilakukan analisis dan perumusan strategi dengan menggunakan analisa SWOT yang akan dilaksanakan sebagai dasar perencanaan dan program untuk mencapai tujuan dari Dinas Kesehatan Kabupaten Musi Banyuasin. Analisis SWOT Dinas Kesehatan Kabupaten Musi Banyuasin sebagai berikut :

A. Kekuatan (Strength)

1. Komitmen kepala daerah untuk memprioritaskan pelayanan kesehatan secara menyeluruh dan berkualitas, komitmen ini dibuktikan dengan terbitnya Peraturan Bupati Nomor 13 Tahun 2019 tentang Jaminan Kesehatan Masyarakat Kabupaten Musi Banyuasin;
2. Fasilitas kesehatan yang sudah ada pada 15 kecamatan terdiri dari 3 Rumah Sakit dengan kelas B, dan dengan total tempat tidur 550 TT, secara rasio masih kekurangan 72 tempat tidur, selanjutnya ada 29 Puskesmas terdiri dari 6 Puskesmas Rawat Inap dan 23 Puskesmas Rawat Jalan secara rasio berdasarkan jumlah penduduk masih kekurangan 9 Puskesmas, untuk fasilitas pendukung di desa telah ada Puskesmas Pembantu 128, dan 299 Poskesdes dari 240 Desa yang ada di Kabupaten Musi Banyuasin dalam hal pelayanan langsung ke masyarakat untuk pemberdayaan dan promosi kesehatan terdapat 547 Posyandu dengan sarana, prasarana dan alat kesehatan yang sudah cukup memadai;
3. Terdapat tenaga kesehatan atau Sumber Daya manusia Kesehatan yang tersebar di fasilitas kesehatan terdiri dari Dokter Spesialis 31orang, Dokter umum 56 orang, dokter gigi 11 orang, bidan 294 orang, perawat 311 orang, apoteker 12 orang, nutrisisionis 18 orang, sanitarian 16 orang, dan tenaga kesehatan lainnya;
4. Dalam pengelolaan keuangan di fasilitas pelayanan kesehatan terdapat 99% sudah menerapkan pola pengelolaan keuangan Badan Layanan Umum Daerah (PPK BLUD)
5. Untuk menjangkau fasilitas kesehatan sudah tersedia program Publik Safety Center (PSC Sirene

Muba)

6. Komitmen Pemerintah Daerah sesuai dengan Amanat UU pengalokasian anggaran kesehatan minimal 10 %.

B. Kelemahan

1. Data kepesertaan jaminan masih belum tervalidasi dan terverifikasi dengan baik dan jumlah penduduk yang meningkat secara signifikan setiap tahun;
2. Sarana, Prasarana dan Alat kesehatan masih belum memenuhi standar penunjang pelayanan kesehatan serta kebutuhan tempat tidur di Rumah Sakit dengan membandingkan rasio jumlah penduduk masih dibutuhkan sebanyak Tempat tidur, selanjutnya terdapat kekurangan 9 Puskesmas per jumlah penduduk;
3. Rumah Sakit Bayung Lencir dan Rumah Sakit Sungai Lilin masih banyak membutuhkan tenaga kesehatan seperti dokter Spesialis, tenaga kesehatan serta tenaga teknis pendukung lainnya (Akuntansi dan IT);
4. Kapasitas pengelola dan penerapan PPK BLUD di puskesmas masih belum berjalan dengan maksimal;
5. Kurangnya sosialisasi keberadaan PSC Sirene Muba di masyarakat;
6. Masih kurang alokasi anggaran kesehatan sesuai dengan Peraturan per Undang-Undang yang berlaku;
7. Masih terdapat kasus kematian Ibu, Bayi dan Balita, Stunting yang memerlukan penanganan lebih cepat;
8. Pola pergeseran penyakit dari penyakit menular ke penyakit tidak menular; dan
9. Perilaku masyarakat masih kurang menerapkan perilaku hidup bersih dan sehat.

C. Peluang

1. Kabupaten Musi Banyuasin merupakan jalur lintas antar provinsi yang berbatasan dengan kabupaten dan provinsi;
2. Dukungan sumber daya alam yang berlimpah dengan pendapatan hasil bumi yang menjadi penopang sumber APBD Kabupaten;
3. Dukungan pihak BUMD, organisasi kemasyarakatan, kepemudaan, kader kesehatan, PKK, PMI Kabupaten Muba, anak muda millennial, media sosial dan perusahaan swasta baik perkebunan maupun pertambangan;
4. Dukungan Pemerintah Pusat dan provinsi dalam pengalokasian Dana Alokasi Khusus (DAK), Dana Intensif Daerah (DID) dan Bantuan Gubernur (Bangub);
5. Dukungan Pemerintah desa melalui dana desa dalam pengalokasian kegiatan pemberdayaan masyarakat di desa dan kegiatan UKBM;

6. Ketersediaan Sarana Sumber air bersih di 15 Kecamatan sudah menggunakan PDAM;
7. Dukungan dari pihak Akademisi, Instansi Vertikal dan Forkopimda dalam penyelenggaraan pelayanan kesehatan dan pelayanan Publik; dan
8. Banyaknya fasilitas kesehatan swasta yang membantu memberikan pelayanan kesehatan.

D. Ancaman

1. Masih minimnya dukungan dari pihak swasta untuk ikut berpartisipasi dalam mengalokasikan kepesertaan jaminan kesehatan yang berakibat masih besarnya beban pemerintah dalam pendanaan UHC;
2. Ketersediaan sarana penunjang pelayanan Sirene Muba belum di dukung sepenuhnya dari pihak swasta dan Pemerintah desa;
3. Perkembangan pembangunan di Kabupaten Musi Banyuasin masih belum maksimal dalam menerapkan kesehatan lingkungan;
4. Masih ada kesulitan masyarakat untuk mendapatkan pelayanan kesehatan dan sulitnya petugas kesehatan dalam memberikan pelayanan kesehatan dikarenakan rusaknya infrastruktur yang tidak memadai;
5. Sulitnya mengantisipasi perkembangan penyakit menular dan penyakit tidak menular yang tidak terkendali dikarenakan luasnya wilayah dan sulitnya jangkauan dengan akses infrastruktur yang tidak memadai;
6. Tidak semua desa mendapatkan ketersediaan prasarana air bersih yang berakibat sanitasi masyarakat kurang;
7. Kesehatan lingkungan yang belum maksimal seperti ketersediaan jamban sehat, rumah sehat, perilaku hidup bersih dan sehat, personal hygiene;
8. Budaya masyarakat yang masih menganut tradisi turun temurun yang dapat mengancam status kesehatan masyarakat;
9. Potensi bencana misalnya kebakaran hutan dan lahan, banjir, tanah longsor, angin puting beliung, pandemi covid-19 yang mengancam keselamatan dan kesehatan masyarakat;
10. Berkurangnya pengalokasian sumber dana dari Pemerintah Pusat dalam mendukung ketersediaan sarana, prasana dan alat kesehatan di fasilitas kesehatan;
11. Wilayah lintas dapat menyebabkan meningkatnya kasus penyalahgunaan Narkoba dan perilaku menyimpang dan SeksBebas; dan
12. Media informasi (Media sosial) yang tersebar luas akan mudah termakan dengan berita Hoaks atau berita bohong (palsu) yang tidak sesuai dengan fakta yang valid.

Adapun isu strategis yang menjadi permasalahan Rumah Sakit antara lain :

1. Tingginya tuntutan masyarakat terhadap pelayanan kesehatan di RSUD, harus bermutu, sesuai standar pelayanan minimal, standar akreditasi atau standar yang berlaku lainnya serta terjangkau harganya, dan akses yang cepat dan tepat.
2. Sarana peralatan dan gedung serta pemanfaatan teknologi yang dapat mempermudah akses masyarakat harus ditingkatkan sehingga masyarakat dan Rumah sakit Kabupaten/Kota lainnya tetap memanfaatkan RSUD.
3. Masih adanya SDM yang memerlukan peningkatan kompetensi.
4. Keterlambatan perwujudan Masterplan yang telah dibuat akibat keterbatasan anggaran baik APBD maupun pendapatan RSUD.

Faktor yang mempengaruhi permasalahan yang dihadapi Rumah Sakit secara eksternal yaitu :

1. Jumlah tenaga kesehatan Sub Spesialis yang masih terbatas.
2. Kurangnya minat tenaga sub spesialis untuk penempatan di daerah terutama di RSUD Bayung Lencir dan RSUD Sungai Lilin.
3. Mahalnya Biaya pendidikan dan pelatihan kedokteran atau tenaga kesehatan sehingga mempengaruhi peminatan nakes ke daerah.
4. Keterbatasan anggaran yang tersedia sehingga pengembangan pembangunan pelayanan serta sarana dan prasarana berjalan lambat (target Masterplan tidak terpenuhi).
5. Keterbatasan anggaran untuk peningkatan kapasitas SDM di RSUD.
6. Semakin pesatnya perkembangan teknologi yang menuntut RSUD untuk meningkatkan fasilitas pelayanan kesehatan serta SDM yang mampu berinovasi dalam meningkatkan pelayanan.

Faktor yang mempengaruhi permasalahan yang dihadapi Rumah Sakit secara Internal yaitu :

1. Masih adanya SDM yang berkinerja rendah sesuai dengan Standar Pelayanan Minimal (SPM).
2. Masih adanya unit atau SDM yang belum berorientasi pada target kinerja sesuai dengan Standar Pelayanan dan akreditasi yang berlaku.
3. Adanya beberapa sarana dan prasarana kesehatan yang telah melewati batas usia pemakaian.
4. Masih kurangnya kelengkapan sarana dan prasarana kesehatan dengan teknologi mutakhir khususnya pada pelayanan unggulan.
5. Kurangnya ruangan, khususnya ruang penunjang medik dan non medik serta ruangan untuk layanan unggulan.
6. Jumlah dokter sub spesialis yang masih kurang.
7. Kurangnya SDM Profesional untuk Layanan Unggulan

8. Adanya tambahan layanan baru yang memerlukan kompetensi lanjutan.
9. Kurangnya komitmen SDM dalam menerapkan ilmu pasca pendidikan dan pelatihan
10. Keterbatasan pendanaan yang bersumber dari BLUD

Berdasarkan hasil analisis lingkungan internal dan eksternal diatas, maka dilakukan analisis dan perumusan strategi dengan menggunakan analisa SWOT yang akan dilaksanakan sebagai dasar perencanaan dan program untuk mencapai tujuan dari RSUD Sekayu Kabupaten Musi Banyuasin.

Posisi RSUD Sekayu Kabupaten Musi Banyuasin berada kuadran II sebagaimana terlihat pada diagram berikut;

SWOT RSUD

DIAGRAM CARTESIUS

PELUANG

POSISI RS SAAT INI

Penguatan Mutu : Investasi
 Penyempurnaan dan penataan kemampuan organisasi, kemampuan sistem manajemen, dan proses bisnis, serta kemampuan personilnya, sambil memantapkan tingkat penguasaan pelayanan

KELEMAHAN

Survival ; Melakukan efisiensi melalui pengurangan/ rasionalisasi lingkup layanan (retrenchment) dan disaat yang sama mencoba melakukan terobosan baru melalui strategi diversifikasi dengan kekuatan yang ada

Pertumbuhan :

RS terus meningkatkan dan mengembangkan layanan sambil terus meningkatkan kemampuan internal organisasi dan SDM baik kualitas maupun kuantitas.

KEKUATAN

Diversifikasi : Melakukan terobosan dengan keunggulan yang dimiliki untuk memasuki segmen baru dengan dukungan Produk/jasa lama maupun baru

ANCAMAN

Faktor Kunci Keberhasilan

Berdasarkan hasil diatas yang menunjukkan bahwa persepsi pelanggan terhadap Rumah Sakit masih relatif baik meskipun masih ada keluhan – keluhan pasien namun dari tahun – ke tahun menunjukkan penurunan. Cakupan pelayanan RSUD Sekayu saat ini tidak didominasi oleh pelayanan gakin tetapi terdapat juga pelayanan untuk kelas menengah ke atas terbukti dengan semakin tingginya permintaan rawat inap kelas VIP, dan peningkatan pengunjung poli spesialis maupun layanan poli

eksekutif. Dilain pihak, RSUD Sekayu sebagai RS milik pemerintah pada umumnya, memiliki kekuatan dalam pengembangan infrastruktur dan penetapan tarif yang sangat kompetitif yang memungkinkan RS mampu bertahan dan melakukan inovasi – inovasi sejalan dengan perkembangan ilmu kedokteran klinik dan perkembangan jenis penyakit.

2.4 Review terhadap Rancangan Awal RKPD

Dalam melakukan telaahan terhadap rancangan awal Rencana Kerja Dinas Kesehatan Tahun 2024 dilakukan perbandingan antara rumusan hasil identifikasi kebutuhan program dan kegiatan berdasarkan analisis kebutuhan yang telah mempertimbangkan target Renstra Dinas Kesehatan Kabupaten Musi Banyuasin dan juga tingkat kinerja Dinas Kesehatan.

Review terhadap rancangan awal RKPD meliputi kegiatan identifikasi program dan kegiatan, indikator kinerja program/ kegiatan, tolok ukur atau target sasaran program/ kegiatan, serta pagu indikatif yang dialokasikan untuk setiap program dan kegiatan di lingkup Dinas Kesehatan Kabupaten Musi Banyuasin berdasarkan kajian Tim Anggaran Pemerintah Kabupaten Musi Banyuasin berupa rancangan awal RKPD.

Review ini sangat diperlukan dimana untuk mendapatkan formulasi program dan kegiatan yang tepat berdasarkan perbandingan antara kebijakan Pemerintah Daerah dan kebutuhan terhadap program dan kegiatan berdasarkan kebutuhan terhadap pelayanan kesehatan di masyarakat.

Selanjutnya perlu disadari bahwa paradigma baru pengelolaan keuangan negara menuntut upaya perubahan yang mendasar dalam pendekatan penganggaran. Berbagai perubahan ini membutuhkan dukungan sistem penganggaran yang lebih responsif yang dapat memfasilitasi upaya memenuhi tuntutan peningkatan kinerja, kualitas layanan dan efisiensi pemanfaatan sumber daya. Sangat penting juga untuk memastikan bahwa pilihan program sebagai instrumen kebijakan benar-benar merupakan alternatif terbaik yang mencakup kegiatan-kegiatan yang mencerminkan alternatif pendekatan paling efisien untuk menghasilkan keluaran dan efektif dalam mendukung pencapaian rencana program. Dengan demikian antara kebijakan, program/kegiatan dan sub kegiatan harus merupakan sebuah rangkaian yang mencerminkan adanya keutuhan konseptual.

Berdasarkan tabel 2.4 Review Terhadap Rancangan Awal RKPD Tahun 2024 Kabupaten Musi Banyuasin, dapat dilihat bahwa pada tahap Rancangan Awal RKPD, jumlah anggaran yang diusulkan sebesar Rp.27,- dan berdasarkan hasil analisis kebutuhan yang dilakukan oleh Bappeda bahwa jumlah anggaran yang ditetapkan adalah sejumlah Rp.276.953.954.169

TABEL T-C.31

REVIEW TERHADAP RANCANGAN AWAL RKPD TAHUN 2024 DINAS KESEHATAN KABUPATEN MUSI BANYUASIN

DINAS KESEHATAN MUSI
BANYUASIN

Kode					Rancangan Awal RKPD					Hasil Analisis Kebutuhan									
					Program	Lokasi	Indikator Kinerja	Target Capaian	Pagu Indikatif (Rp.)	Program	Lokasi	Indikator Kinerja	Target Capaian	Kebutuhan Dana (Rp.)	catatan penting				
Dinas Kesehatan										286.321.666.669					276.953.954.169				
1					URUSAN PEMERINTAHAN WAJIB YANG BERKAITAN DENGAN PELAYANAN DASAR					286.321.666.669					276.953.954.169				
1	02				URUSAN PEMERINTAHAN BIDANG KESEHATAN					286.321.666.669					276.953.954.169				
1	02	01			PROGRAM PENUNJANG URUSAN PEMERINTAHAN DAERAH KABUPATEN/KOTA					203.978.591.196					194.610.878.696				
1	02	01	2.01		Perencanaan, Penganggaran, dan Evaluasi Kinerja Perangkat Daerah					125.000.000					125.000.000				
1	02	01	2.01	0001	Penyusunan Dokumen Perencanaan Perangkat Daerah					75.000.000					75.000.000				
						- Kab. Musi Banyuasin, Semua Kecamatan, Semua Kel/Desa	Jumlah Dokumen Perencanaan Perangkat Daerah	Dinas Kehatan, 3 RSUD, 29 Puskesmas			- Kab. Musi Banyuasin, Semua Kecamatan, Semua Kel/Desa	Jumlah Dokumen Perencanaan Perangkat Daerah	Dinas Kehatan, 3 RSUD, 29 Puskesmas						
1	02	01	2.01	0006	Koordinasi dan Penyusunan Laporan Capaian Kinerja dan Ikhtisar Realisasi Kinerja SKPD					50.000.000					50.000.000				
						- Kab. Musi Banyuasin, Semua Kecamatan, Semua Kel/Desa	Jumlah Laporan Capaian Kinerja dan Ikhtisar Realisasi Kinerja SKPD dan Laporan Hasil Koordinasi Penyusunan Laporan Capaian Kinerja dan Ikhtisar Realisasi Kinerja SKPD	Dinas Kehatan, 3 RSUD, 29 Puskesmas			- Kab. Musi Banyuasin, Semua Kecamatan, Semua Kel/Desa	Jumlah Laporan Capaian Kinerja dan Ikhtisar Realisasi Kinerja SKPD dan Laporan Hasil Koordinasi Penyusunan Laporan Capaian Kinerja dan Ikhtisar Realisasi Kinerja SKPD	Dinas Kehatan, 3 RSUD, 29 Puskesmas						

1	02	01	2.02		Administrasi Keuangan Perangkat Daerah			159.231.552.332		159.231.552.332	
1	02	01	2.02	0001	Penyediaan Gaji dan Tunjangan ASN			159.231.552.332		159.231.552.332	
					- Kab. Musi Banyuasin, Semua Kecamatan, Semua Kel/Desa	Jumlah Orang yang Menerima Gaji dan Tunjangan ASN	Dinas Kehatan, 3 RSUD, 29 Puskesmas		- Kab. Musi Banyuasin, Semua Kecamatan, Semua Kel/Desa	Jumlah Orang yang Menerima Gaji dan Tunjangan ASN	Dinas Kehatan, 3 RSUD, 29 Puskesmas
1	02	01	2.03		Administrasi Barang Milik Daerah pada Perangkat Daerah			119.890.000		119.890.000	
1	02	01	2.03	0002	Pengamanan Barang Milik Daerah SKPD			69.890.000		69.890.000	
					- Kab. Musi Banyuasin, Semua Kecamatan, Semua Kel/Desa	Jumlah Dokumen Pengamanan Barang Milik Daerah SKPD	Dinas Kehatan, 3 RSUD, 29 Puskesmas		- Kab. Musi Banyuasin, Semua Kecamatan, Semua Kel/Desa	Jumlah Dokumen Pengamanan Barang Milik Daerah SKPD	Dinas Kehatan, 3 RSUD, 29 Puskesmas
1	02	01	2.03	0004	Pembinaan, Pengawasan, dan Pengendalian Barang Milik Daerah pada SKPD			50.000.000		50.000.000	
					- Kab. Musi Banyuasin, Semua Kecamatan, Semua Kel/Desa	Jumlah Laporan Hasil Pembinaan, Pengawasan, dan Pengendalian Barang Milik Daerah pada SKPD	Dinas Kehatan, 3 RSUD, 29 Puskesmas		- Kab. Musi Banyuasin, Semua Kecamatan, Semua Kel/Desa	Jumlah Laporan Hasil Pembinaan, Pengawasan, dan Pengendalian Barang Milik Daerah pada SKPD	Dinas Kehatan, 3 RSUD, 29 Puskesmas
1	02	01	2.05		Administrasi Kepegawaian Perangkat Daerah			376.875.000		376.875.000	
1	02	01	2.05	0002	Pengadaan Pakaian Dinas beserta Atribut Kelengkapannya			276.875.000		276.875.000	
					- Kab. Musi Banyuasin, Semua Kecamatan, Semua Kel/Desa	Jumlah Paket Pakaian Dinas beserta Atribut Kelengkapan	Dinas Kehatan, 3 RSUD, 29 Puskesmas		- Kab. Musi Banyuasin, Semua Kecamatan, Semua Kel/Desa	Jumlah Paket Pakaian Dinas beserta Atribut Kelengkapan	Dinas Kehatan, 3 RSUD, 29 Puskesmas
1	02	01	2.05	0009	Pendidikan dan Pelatihan Pegawai Berdasarkan Tugas dan Fungsi			100.000.000		100.000.000	
					- Kab. Musi Banyuasin, Semua Kecamatan, Semua Kel/Desa	Jumlah Pegawai Berdasarkan Tugas dan Fungsi yang Mengikuti Pendidikan dan Pelatihan	Dinas Kehatan, 3 RSUD, 29 Puskesmas		- Kab. Musi Banyuasin, Semua Kecamatan, Semua Kel/Desa	Jumlah Pegawai Berdasarkan Tugas dan Fungsi yang Mengikuti Pendidikan dan Pelatihan	Dinas Kehatan, 3 RSUD, 29 Puskesmas
1	02	01	2.06		Administrasi Umum Perangkat Daerah			1.202.070.000		1.202.070.000	
1	02	01	2.06	0001	Penyediaan Komponen Instalasi Listrik/Penerangan Bangunan Kantor			30.000.000		30.000.000	

					- Kab. Musi Banyuasin, Semua Kecamatan, Semua Kel/Desa	Jumlah Paket Komponen Instalasi Listrik/Penerangan Bangunan Kantor yang Disediakan	Dinas Kehatan, 3 RSUD, 29 Puskesmas			- Kab. Musi Banyuasin, Semua Kecamatan, Semua Kel/Desa	Jumlah Paket Komponen Instalasi Listrik/Penerangan Bangunan Kantor yang Disediakan	Dinas Kehatan, 3 RSUD, 29 Puskesmas			
1	02	01	2.06	0002	Penyediaan Peralatan dan Perlengkapan Kantor			250.000.000						250.000.000	
					- Kab. Musi Banyuasin, Semua Kecamatan, Semua Kel/Desa	Jumlah Paket Peralatan dan Perlengkapan Kantor yang Disediakan	Dinas Kehatan, 3 RSUD, 29 Puskesmas			- Kab. Musi Banyuasin, Semua Kecamatan, Semua Kel/Desa	Jumlah Paket Peralatan dan Perlengkapan Kantor yang Disediakan	Dinas Kehatan, 3 RSUD, 29 Puskesmas			
1	02	01	2.06	0003	Penyediaan Peralatan Rumah Tangga			75.000.000						75.000.000	
					- Kab. Musi Banyuasin, Semua Kecamatan, Semua Kel/Desa	Jumlah Paket Peralatan Rumah Tangga yang Disediakan	Dinas Kehatan, 3 RSUD, 29 Puskesmas			- Kab. Musi Banyuasin, Semua Kecamatan, Semua Kel/Desa	Jumlah Paket Peralatan Rumah Tangga yang Disediakan	Dinas Kehatan, 3 RSUD, 29 Puskesmas			
1	02	01	2.06	0004	Penyediaan Bahan Logistik Kantor			200.000.000						200.000.000	
					- Kab. Musi Banyuasin, Semua Kecamatan, Semua Kel/Desa	Jumlah Paket Bahan Logistik Kantor yang Disediakan	Dinas Kehatan, 3 RSUD, 29 Puskesmas			- Kab. Musi Banyuasin, Semua Kecamatan, Semua Kel/Desa	Jumlah Paket Bahan Logistik Kantor yang Disediakan	Dinas Kehatan, 3 RSUD, 29 Puskesmas			
1	02	01	2.06	0005	Penyediaan Barang Cetak dan Penggandaan			152.070.000						152.070.000	
					- Kab. Musi Banyuasin, Semua Kecamatan, Semua Kel/Desa	Jumlah Paket Barang Cetak dan Penggandaan yang Disediakan	Dinas Kehatan, 3 RSUD, 29 Puskesmas			- Kab. Musi Banyuasin, Semua Kecamatan, Semua Kel/Desa	Jumlah Paket Barang Cetak dan Penggandaan yang Disediakan	Dinas Kehatan, 3 RSUD, 29 Puskesmas			
1	02	01	2.06	0006	Penyediaan Bahan Bacaan dan Peraturan Perundang-undangan			25.000.000						25.000.000	
					- Kab. Musi Banyuasin, Semua Kecamatan, Semua Kel/Desa	Jumlah Dokumen Bahan Bacaan dan Peraturan Perundang-Undangan yang Disediakan	Dinas Kehatan, 3 RSUD, 29 Puskesmas			- Kab. Musi Banyuasin, Semua Kecamatan, Semua Kel/Desa	Jumlah Dokumen Bahan Bacaan dan Peraturan Perundang-Undangan yang Disediakan	Dinas Kehatan, 3 RSUD, 29 Puskesmas			
1	02	01	2.06	0007	Penyediaan Bahan/Material			50.000.000						50.000.000	
					- Kab. Musi Banyuasin, Semua Kecamatan, Semua Kel/Desa	Jumlah Paket Bahan/Material yang Disediakan	Dinas Kehatan, 3 RSUD, 29 Puskesmas			- Kab. Musi Banyuasin, Semua Kecamatan, Semua Kel/Desa	Jumlah Paket Bahan/Material yang Disediakan	Dinas Kehatan, 3 RSUD, 29 Puskesmas			
1	02	01	2.06	0008	Fasilitasi Kunjungan Tamu			50.000.000						50.000.000	

					- Kab. Musi Banyuasin, Semua Kecamatan, Semua Kel/Desa	Jumlah Laporan Fasilitas Kunjungan Tamu	Dinas Kehatan, 3 RSUD, 29 Puskesmas			- Kab. Musi Banyuasin, Semua Kecamatan, Semua Kel/Desa	Jumlah Laporan Fasilitas Kunjungan Tamu	Dinas Kehatan, 3 RSUD, 29 Puskesmas			
1	02	01	2.06	0009	Penyelenggaraan Rapat Koordinasi dan Konsultasi SKPD			350.000.000						350.000.000	
					- Kab. Musi Banyuasin, Sekayu, Semua Kel/Desa	Jumlah Laporan Penyelenggaraan Rapat Koordinasi dan Konsultasi SKPD	Dinas Kehatan, 3 RSUD, 29 Puskesmas			- Kab. Musi Banyuasin, Sekayu, Semua Kel/Desa	Jumlah Laporan Penyelenggaraan Rapat Koordinasi dan Konsultasi SKPD	Dinas Kehatan, 3 RSUD, 29 Puskesmas			
1	02	01	2.06	0011	Dukungan Pelaksanaan Sistem Pemerintahan Berbasis Elektronik pada SKPD			20.000.000						20.000.000	
					- Kab. Musi Banyuasin, Sekayu, Semua Kel/Desa	Jumlah Dokumen Dukungan Pelaksanaan Sistem Pemerintahan Berbasis Elektronik pada SKPD	Dinas Kehatan, 3 RSUD, 29 Puskesmas			- Kab. Musi Banyuasin, Sekayu, Semua Kel/Desa	Jumlah Dokumen Dukungan Pelaksanaan Sistem Pemerintahan Berbasis Elektronik pada SKPD	Dinas Kehatan, 3 RSUD, 29 Puskesmas			
1	02	01	2.07		Pengadaan Barang Milik Daerah Penunjang Urusan Pemerintah Daerah			100.000.000						100.000.000	
1	02	01	2.07	0005	Pengadaan Mebel			100.000.000						100.000.000	
					- Kab. Musi Banyuasin, Sekayu, Semua Kel/Desa	Jumlah Paket Mebel yang Disediakan	Dinas Kehatan, 3 RSUD, 29 Puskesmas			- Kab. Musi Banyuasin, Sekayu, Semua Kel/Desa	Jumlah Paket Mebel yang Disediakan	Dinas Kehatan, 3 RSUD, 29 Puskesmas			
1	02	01	2.08		Penyediaan Jasa Penunjang Urusan Pemerintahan Daerah			41.866.209.864						32.498.497.364	
1	02	01	2.08	0002	Penyediaan Jasa Komunikasi, Sumber Daya Air dan Listrik			1.624.287.120						1.624.287.120	
					- Kab. Musi Banyuasin, Sekayu, Semua Kel/Desa	Jumlah Laporan Penyediaan Jasa Komunikasi, Sumber Daya Air dan Listrik yang Disediakan	Dinas Kehatan, 3 RSUD, 29 Puskesmas			- Kab. Musi Banyuasin, Sekayu, Semua Kel/Desa	Jumlah Laporan Penyediaan Jasa Komunikasi, Sumber Daya Air dan Listrik yang Disediakan	Dinas Kehatan, 3 RSUD, 29 Puskesmas			
1	02	01	2.08	0004	Penyediaan Jasa Pelayanan Umum Kantor			40.241.922.744						30.874.210.244	
					- Kab. Musi Banyuasin, Sekayu, Semua Kel/Desa	Jumlah Laporan Penyediaan Jasa Pelayanan Umum Kantor yang Disediakan	Dinas Kehatan, 3 RSUD, 29 Puskesmas			- Kab. Musi Banyuasin, Sekayu, Semua Kel/Desa	Jumlah Laporan Penyediaan Jasa Pelayanan Umum Kantor yang Disediakan	Dinas Kehatan, 3 RSUD, 29 Puskesmas			
1	02	01	2.09		Pemeliharaan Barang Milik Daerah Penunjang Urusan Pemerintahan Daerah			956.994.000						956.994.000	

1	02	01	2.09	0002	Penyediaan Jasa Pemeliharaan, Biaya Pemeliharaan, Pajak dan Perizinan Kendaraan Dinas Operasional atau Lapangan			697.110.000			697.110.000	
					- Kab. Musi Banyuasin, Sekayu, Semua Kel/Desa	Jumlah Kendaraan Dinas Operasional atau Lapangan yang Dipelihara dan dibayarkan Pajak dan Perizinannya	Dinas Kehatan, 3 RSUD, 29 Puskesmas		- Kab. Musi Banyuasin, Sekayu, Semua Kel/Desa	Jumlah Kendaraan Dinas Operasional atau Lapangan yang Dipelihara dan dibayarkan Pajak dan Perizinannya	Dinas Kehatan, 3 RSUD, 29 Puskesmas	
1	02	01	2.09	0009	Pemeliharaan/Rehabilitasi Gedung Kantor dan Bangunan Lainnya			189.992.000			189.992.000	
					- Kab. Musi Banyuasin, Sekayu, Semua Kel/Desa	Jumlah Gedung Kantor dan Bangunan Lainnya yang Dipelihara/Direhabilitasi	Dinas Kehatan, 3 RSUD, 29 Puskesmas		- Kab. Musi Banyuasin, Sekayu, Semua Kel/Desa	Jumlah Gedung Kantor dan Bangunan Lainnya yang Dipelihara/Direhabilitasi	Dinas Kehatan, 3 RSUD, 29 Puskesmas	
1	02	01	2.09	0010	Pemeliharaan/Rehabilitasi Sarana dan Prasarana Gedung Kantor atau Bangunan Lainnya			69.892.000			69.892.000	
					- Kab. Musi Banyuasin, Semua Kecamatan, Semua Kel/Desa	Jumlah Sarana dan Prasarana Gedung Kantor atau Bangunan Lainnya yang Dipelihara/Direhabilitasi	Dinas Kehatan, 3 RSUD, 29 Puskesmas		- Kab. Musi Banyuasin, Semua Kecamatan, Semua Kel/Desa	Jumlah Sarana dan Prasarana Gedung Kantor atau Bangunan Lainnya yang Dipelihara/Direhabilitasi	Dinas Kehatan, 3 RSUD, 29 Puskesmas	
1	02	02			PROGRAM PEMENUHAN UPAYA KESEHATAN PERORANGAN DAN UPAYA KESEHATAN MASYARAKAT			80.744.889.523			80.744.889.523	
1	02	02	2.01		Penyediaan Fasilitas Pelayanan Kesehatan untuk UKM dan UKP Kewenangan Daerah Kabupaten/Kota			22.695.645.085			22.695.645.085	
1	02	02	2.01	0004	Pembangunan Rumah Dinas Tenaga Kesehatan			500.000.000			500.000.000	
					- Kab. Musi Banyuasin, Sekayu, Semua Kel/Desa - Kab. Musi Banyuasin, Lais, Semua Kel/Desa	Jumlah Rumah Dinas Tenaga Kesehatan yang Dibangun			- Kab. Musi Banyuasin, Sekayu, Semua Kel/Desa - Kab. Musi Banyuasin, Lais, Semua Kel/Desa	Jumlah Rumah Dinas Tenaga Kesehatan yang Dibangun		
				01	(Puskesmas Lais, Lais)	Belanja Jasa Konsultasi Pengawasan Pembangunan Rumah Dinas (Paket)		30.000.000		(Puskesmas Lais, Lais)		30.000.000

					02	(Puskesmas Lais Kabupaten Musi Banyuasin, Lais)	Belanja Pembangunan Rumah Dinas Puskesmas Lais (Unit)		461.068.000		(Puskesmas Lais Kabupaten Musi Banyuasin, Lais)			461.068.000	
					03	(Puskesmas Lais Kabupaten Musi Banyuasin, Lais)	Administrasi Pelaksanaan Kegiatan		8.932.000		(Puskesmas Lais Kabupaten Musi Banyuasin, Lais)			8.932.000	
1	02	02	2.01	0007	Pengembangan Fasilitas Kesehatan Lainnya				8.365.317.852					8.365.317.852	
						- Kab. Musi Banyuasin,	Jumlah Fasilitas Kesehatan Lainnya yang Ditingkatkan Sarana, Prasarana, Alat Kesehatan dan SDM agar Sesuai Standar				- Kab. Musi Banyuasin,	Jumlah Fasilitas Kesehatan Lainnya yang Ditingkatkan Sarana, Prasarana, Alat Kesehatan dan SDM agar Sesuai Standar			
					01	(Dinas Kesehatan Kab. Musi Banyuasin, KAB. MUSI BANYUASIN)	Pengadaan AC Gedung Farmasi (Unit)		149.480.450		(Dinas Kesehatan Kab. Musi Banyuasin, KAB. MUSI BANYUASIN)			149.480.450	
					02	(Dinas Kesehatan Kab. Musi Banyuasin, KAB. MUSI BANYUASIN)	Pengadaan Ambulance Mini Bus Puskesmas (Unit)		1.524.600.000		(Dinas Kesehatan Kab. Musi Banyuasin, KAB. MUSI BANYUASIN)			1.524.600.000	
					03	(Dinas Kesehatan Kab. Musi Banyuasin, KAB. MUSI BANYUASIN)	Pengadaan Ambulans Double PSC 119 (Unit)		700.000.000		(Dinas Kesehatan Kab. Musi Banyuasin, KAB. MUSI BANYUASIN)			700.000.000	
					04	(Dinas Kesehatan Kab. Musi Banyuasin, KAB. MUSI BANYUASIN)	Pengadaan Gedung Arsip (Paket)		200.000.000		(Dinas Kesehatan Kab. Musi Banyuasin, KAB. MUSI BANYUASIN)			200.000.000	
					05	(Puskesmas Balai Agung, Puskesmas Ngulak, Puskesmas Babat Toman, Puskesmas Tebing Bulang, Puskesmas Mekar Jaya, Puskesmas Air Balui, Puskesmas Lais, Puskesmas Tanjung Kerang, KAB. MUSI BANYUASIN)	Pengadaan IPAL Puskesmas (Paket)		2.392.192.845		(Puskesmas Balai Agung, Puskesmas Ngulak, Puskesmas Babat Toman, Puskesmas Tebing Bulang, Puskesmas Mekar Jaya, Puskesmas Air Balui, Puskesmas Lais, Puskesmas Tanjung Kerang, KAB. MUSI BANYUASIN)			2.392.192.845	

					06	(Dinas Kesehatan, KAB. MUSI BANYUASIN)	Pengadaan mobil operasional lapangan Dinas Kesehatan (Unit)		515.263.000		(Dinas Kesehatan, KAB. MUSI BANYUASIN)		515.263.000	
					07	(Dinas Kesehatan Kab. Musi Banyuasin, KAB. MUSI BANYUASIN)	Pengadaan Osmosis Puskesmas (Paket)		400.000.000		(Dinas Kesehatan Kab. Musi Banyuasin, KAB. MUSI BANYUASIN)		400.000.000	
					08	(Dinas Kesehatan Kab. Musi Banyuasin, KAB. MUSI BANYUASIN)	Pengadaan Penataan Halaman (Paket)		450.000.000		(Dinas Kesehatan Kab. Musi Banyuasin, KAB. MUSI BANYUASIN)		450.000.000	
					09	(Dinkes Kesehatan Kab. Musi Banyuasin, KAB. MUSI BANYUASIN)	Pengadaan Solar Kios 2 PKM Lalan (Paket)		1.909.850.000		(Dinkes Kesehatan Kab. Musi Banyuasin, KAB. MUSI BANYUASIN)		1.909.850.000	
					10	(Dinkes Kesehatan Kab. Musi Banyuasin, KAB. MUSI BANYUASIN)	Administrasi Pelaksanaan Kegiatan (Perjalanan Dinas, Alat Tulis Kantor)		123.931.557		(Dinkes Kesehatan Kab. Musi Banyuasin, KAB. MUSI BANYUASIN)		123.931.557	
1	02	02	2.01	0009	Rehabilitasi dan Pemeliharaan Puskesmas				1.500.000.000				1.700.000.000	
							Jumlah Sarana, Prasarana dan Alat Kesehatan yang Telah Dilakukan Rehabilitasi dan Pemeliharaan Oleh Puskesmas				Jumlah Sarana, Prasarana dan Alat Kesehatan yang Telah Dilakukan Rehabilitasi dan Pemeliharaan Oleh Puskesmas			
					01	(Puskesmas Tenggulang Raya Kec. Babat Supat, Babat Supat)	Belanja Konsultasi Pengawasan Penataan Halaman dan Pagar Puskesmas Tenggulang Raya (Paket)		50.000.000		(Puskesmas Tenggulang Raya Kec. Babat Supat, Babat Supat)		50.000.000	
					02	(Puskesmas Tenggulang Raya Kec. Babat Supat, Babat Supat)	Belanja Konsultasi Perencanaan Penataan Halaman dan Pagar Puskesmas Tenggulang Raya (Paket)		70.000.000		(Puskesmas Tenggulang Raya Kec. Babat Supat, Babat Supat)		70.000.000	

					03	(Puskesmas Tenggulang Raya Kec.Babat Supat, Babat Supat)	Belanja Modal Penataan Halaman dan Pagar Puskesmas Tenggulang Raya (Unit)		1.374.230.000		(Puskesmas Tenggulang Raya Kec.Babat Supat, Babat Supat)			1.374.230.000	
					04	Kelurahan Babat Kec. Babat Toman	Penataan halaman Puskesmas Babat Kel. Babat Toman dengan paving block		-		Kelurahan Babat Kec. Babat Toman			200.000.000	
					05	(Puskesmas Tenggulang Raya Kec.Babat Supat, Babat Supat)	Administrasi Pelaksanaan Kegiatan (Perjalanan Dinas, Alat Tulis Kantor)		5.770.000		(Puskesmas Tenggulang Raya Kec.Babat Supat, Babat Supat)			5.770.000	
1	02	02	2.01	0010	Rehabilitasi dan Pemeliharaan Fasilitas Kesehatan Lainnya				800.000.000					600.000.000	
						- Kab. Musi Banyuasin, Semua Kecamatan, Semua Kel/Desa	Jumlah Sarana , Prasarana dan Alat Kesehatan yang Telah Dilakukan Rehabilitasi dan Pemeliharaan oleh Fasilitas Kesehatan Lainnya				- Kab. Musi Banyuasin, Semua Kecamatan, Semua Kel/Desa	Jumlah Sarana , Prasarana dan Alat Kesehatan yang Telah Dilakukan Rehabilitasi dan Pemeliharaan oleh Fasilitas Kesehatan Lainnya			
					01	(Pustu Bumi Agung Kecamatan Lalan, Lalan)	Belanja Jasa Konsultasi Pengawasan Rehabilitasi Berat Pustu Bumi Agung (Paket)		30.000.000		(Pustu Bumi Agung Kecamatan Lalan, Lalan)			30.000.000	
					02	(Pustu Bumi Agung Kecamatan Lalan, Lalan)	Belanja Modal Bangunan Kesehatan - Rehabilitasi Berat Pustu Bumi Agung (Unit)		552.158.000		(Pustu Bumi Agung Kecamatan Lalan, Lalan)			552.158.000	
					03	Pustu Sinar Harapan Kec.Tungkal Jaya	Pembangunan Pagar Pustu Sinar Harapan Kec.Tungkal Jaya (Paket)		200.000.000		Pustu Sinar Harapan Kec.Tungkal Jaya			-	

					04	(Pustu Bumi Agung Kecamatan Lalan, Lalan) dan Pustu Sinar Harapan Kec.Tungkal Jaya	Administrasi Pelaksanaan Kegiatan (Perjalanan Dinas, Alat Tulis Kantor)		17.842.000		(Pustu Bumi Agung Kecamatan Lalan, Lalan) dan Pustu Sinar Harapan Kec.Tungkal Jaya			17.842.000	
1	02	02	2.01	0022	Pengembangan Rumah Sakit				3.000.000.000					3.000.000.000	
							Jumlah Rumah sakit yang ditingkatkan sarana, prasarana, alat kesehatan dan SDM agar sesuai standar jenis pelayanan rumah sakit berdasarkan kelas rumah sakit yang memenuhi rasio tempat tidur terhadap jumlah penduduk minimal 1:1000 dan/atau dalam rangka peningkatan kapasitas pelayanan rumah sakit					Jumlah Rumah sakit yang ditingkatkan sarana, prasarana, alat kesehatan dan SDM agar sesuai standar jenis pelayanan rumah sakit berdasarkan kelas rumah sakit yang memenuhi rasio tempat tidur terhadap jumlah penduduk minimal 1:1000 dan/atau dalam rangka peningkatan kapasitas pelayanan rumah sakit			
					01	(Rumah Sakit Sungai Lilin Kec.Sungai Lilin, Sungai Lilin)	Belanja Jasa Konsultasi Pengawasan Pembangunan Gedung Rawat Inap (Paket)		100.000.000		(Rumah Sakit Sungai Lilin Kec.Sungai Lilin, Sungai Lilin)			100.000.000	
					02	(Rumah Sakit Sungai Lilin Kec.Sungai Lilin, Sungai Lilin)	Belanja Modal Pembangunan Gedung Rawat Inap Rumah Sakit (Paket)		2.894.190.000		(Rumah Sakit Sungai Lilin Kec.Sungai Lilin, Sungai Lilin)			2.894.190.000	
					03	(Rumah Sakit Sungai Lilin Kec.Sungai Lilin, Sungai Lilin)	Administrasi Pelaksanaan Kegiatan (Perjalanan Dinas, Alat Tulis Kantor)		5.810.000		(Rumah Sakit Sungai Lilin Kec.Sungai Lilin, Sungai Lilin)			5.810.000	

1	02	02	2.01	0023	Pengadaan Obat, Bahan Habis Pakai, Bahan Medis Habis Pakai,, Vaksin, Makanan dan Minuman di Fasilitas Kesehatan			8.209.327.233				8.209.327.233
					- Kab. Musi Banyuasin, Semua Kecamatan, Semua Kel/Desa	Jumlah Obat, Bahan Habis Pakai, Bahan Medis Habis Pakai, Vaksin, Makanan dan Minuman di Fasilitas Kesehatan yang disediakan			- Kab. Musi Banyuasin, Semua Kecamatan, Semua Kel/Desa	Jumlah Obat, Bahan Habis Pakai, Bahan Medis Habis Pakai, Vaksin, Makanan dan Minuman di Fasilitas Kesehatan yang disediakan		
				01	(Kantor Dinas Kesehatan Kab. Musi Banyuasin Jl. Kol Wahid Udin No. 230, Serasan Jaya, Kec. Sekayu)	Pengadaan Obat Non Jaminan Kesehatan (Paket)	950.124.600		(Kantor Dinas Kesehatan Kab. Musi Banyuasin Jl. Kol Wahid Udin No. 230, Serasan Jaya, Kec. Sekayu)			950.124.600
				02	(Kantor Dinas Kesehatan Kab. Musi Banyuasin Jl. Kol Wahid Udin No. 230, Serasan Jaya, Kec. Sekayu)	Pengadaan Obat Program Jaminan Kesehatan (Paket)	3.202.401.060		(Kantor Dinas Kesehatan Kab. Musi Banyuasin Jl. Kol Wahid Udin No. 230, Serasan Jaya, Kec. Sekayu)			3.202.401.060
				03	(Kantor Dinas Kesehatan Kab. Musi Banyuasin Jl. Kol Wahid Udin No. 230, Serasan Jaya, Kec. Sekayu)	Pengadaan Obat Program Kesehatan Lainnya (Paket)	903.056.040		(Kantor Dinas Kesehatan Kab. Musi Banyuasin Jl. Kol Wahid Udin No. 230, Serasan Jaya, Kec. Sekayu)			903.056.040
				04	(Kantor Dinas Kesehatan Kab. Musi Banyuasin Jl. Kol Wahid Udin No. 230, Serasan Jaya, Kec. Sekayu)	Pengadaan Vaksin (Paket)	432.811.533		(Kantor Dinas Kesehatan Kab. Musi Banyuasin Jl. Kol Wahid Udin No. 230, Serasan Jaya, Kec. Sekayu)			432.811.533
				05	(Kantor Dinas Kesehatan Kab. Musi Banyuasin Jl. Kol Wahid Udin No. 230, Serasan Jaya, Kec. Sekayu)	Belanja BMHP Puskesmas (Paket)	2.678.952.810		(Kantor Dinas Kesehatan Kab. Musi Banyuasin Jl. Kol Wahid Udin No. 230, Serasan Jaya, Kec. Sekayu)			2.678.952.810

				06	(Kantor Dinas Kesehatan Kab. Musi Banyuasin Jl. Kol Wahid Udin No. 230, Serasan Jaya, Kec. Sekayu)	Administrasi Pelaksanaan Kegiatan (Perjalanan Dinas, Alat Tulis Kantor)		41.981.190		(Kantor Dinas Kesehatan Kab. Musi Banyuasin Jl. Kol Wahid Udin No. 230, Serasan Jaya, Kec. Sekayu)		41.981.190	
1	02	02	2.01	0026	Distribusi Alat Kesehatan, Obat, Bahan Habis Pakai, Bahan Medis Habis Pakai, Vaksin, Makanan dan Minuman ke Fasilitas Kesehatan			321.000.000				321.000.000	
					- Kab. Musi Banyuasin, Semua Kecamatan, Semua Kel/Desa	Jumlah distribusi Alat Kesehatan, Obat, Bahan Habis Pakai, Bahan Medis Habis Pakai, Vaksin, Makanan ke Fasilitas Kesehatan				- Kab. Musi Banyuasin, Semua Kecamatan, Semua Kel/Desa	Jumlah distribusi Alat Kesehatan, Obat, Bahan Habis Pakai, Bahan Medis Habis Pakai, Vaksin, Makanan ke Fasilitas Kesehatan		
1	02	02	2.02		Penyediaan Layanan Kesehatan untuk UKM dan UKP Rujukan Tingkat Daerah Kabupaten/Kota			56.930.144.438				56.930.144.438	
1	02	02	2.02	0001	Pengelolaan Pelayanan Kesehatan Ibu Hamil			298.065.438				298.065.438	
					- Kab. Musi Banyuasin, Semua Kecamatan, Semua Kel/Desa	Jumlah Ibu Hamil yang Mendapatkan Pelayanan Kesehatan Sesuai Standar				- Kab. Musi Banyuasin, Semua Kecamatan, Semua Kel/Desa	Jumlah Ibu Hamil yang Mendapatkan Pelayanan Kesehatan Sesuai Standar		
1	02	02	2.02	0002	Pengelolaan Pelayanan Kesehatan Ibu Bersalin			50.000.000				50.000.000	
					- Kab. Musi Banyuasin, Semua Kecamatan, Semua Kel/Desa	Jumlah Ibu Bersalin yang Mendapatkan Pelayanan Kesehatan Sesuai Standar				- Kab. Musi Banyuasin, Semua Kecamatan, Semua Kel/Desa	Jumlah Ibu Bersalin yang Mendapatkan Pelayanan Kesehatan Sesuai Standar		
1	02	02	2.02	0003	Pengelolaan Pelayanan Kesehatan Bayi Baru Lahir			240.000.000				240.000.000	
					- Kab. Musi Banyuasin, Semua Kecamatan, Semua Kel/Desa	Jumlah Bayi Baru Lahir yang Mendapatkan Pelayanan Kesehatan Sesuai Standar				- Kab. Musi Banyuasin, Semua Kecamatan, Semua Kel/Desa	Jumlah Bayi Baru Lahir yang Mendapatkan Pelayanan Kesehatan Sesuai Standar		
1	02	02	2.02	0004	Pengelolaan Pelayanan Kesehatan Balita			350.000.000				350.000.000	

						- Kab. Musi Banyuasin, Semua Kecamatan, Semua Kel/Desa	Jumlah Balita yang Mendapatkan Pelayanan Kesehatan Sesuai Standar				- Kab. Musi Banyuasin, Semua Kecamatan, Semua Kel/Desa	Jumlah Balita yang Mendapatkan Pelayanan Kesehatan Sesuai Standar				
1	02	02	2.02	0005	Pengelolaan Pelayanan Kesehatan pada Usia Pendidikan Dasar			75.000.000							75.000.000	
						- Kab. Musi Banyuasin, Semua Kecamatan, Semua Kel/Desa	Jumlah Anak Usia Pendidikan Dasar yang Mendapatkan Pelayanan Kesehatan Sesuai Standar				- Kab. Musi Banyuasin, Semua Kecamatan, Semua Kel/Desa	Jumlah Anak Usia Pendidikan Dasar yang Mendapatkan Pelayanan Kesehatan Sesuai Standar				
1	02	02	2.02	0006	Pengelolaan Pelayanan Kesehatan pada Usia Produktif			60.000.000							60.000.000	
						- Kab. Musi Banyuasin, Semua Kecamatan, Semua Kel/Desa	Jumlah Penduduk Usia Produktif yang Mendapatkan Pelayanan Kesehatan Sesuai Standar				- Kab. Musi Banyuasin, Semua Kecamatan, Semua Kel/Desa	Jumlah Penduduk Usia Produktif yang Mendapatkan Pelayanan Kesehatan Sesuai Standar				
1	02	02	2.02	0007	Pengelolaan Pelayanan Kesehatan pada Usia Lanjut			80.000.000							80.000.000	
						- Kab. Musi Banyuasin, Semua Kecamatan, Semua Kel/Desa	Jumlah Penduduk Usia Lanjut yang Mendapatkan Pelayanan Kesehatan Sesuai Standar				- Kab. Musi Banyuasin, Semua Kecamatan, Semua Kel/Desa	Jumlah Penduduk Usia Lanjut yang Mendapatkan Pelayanan Kesehatan Sesuai Standar				
1	02	02	2.02	0008	Pengelolaan Pelayanan Kesehatan Penderita Hipertensi			50.000.000							50.000.000	
						- Kab. Musi Banyuasin, Semua Kecamatan, Semua Kel/Desa	Jumlah Penderita Hipertensi yang Mendapatkan Pelayanan Kesehatan Sesuai Standar				- Kab. Musi Banyuasin, Semua Kecamatan, Semua Kel/Desa	Jumlah Penderita Hipertensi yang Mendapatkan Pelayanan Kesehatan Sesuai Standar				
1	02	02	2.02	0009	Pengelolaan Pelayanan Kesehatan Penderita Diabetes Melitus			50.000.000							50.000.000	
						- Kab. Musi Banyuasin, Semua Kecamatan, Semua Kel/Desa	Jumlah Penderita Diabetes Melitus yang Mendapatkan Pelayanan Kesehatan Sesuai Standar				- Kab. Musi Banyuasin, Semua Kecamatan, Semua Kel/Desa	Jumlah Penderita Diabetes Melitus yang Mendapatkan Pelayanan Kesehatan Sesuai Standar				

1	02	02	2.02	0010	Pengelolaan Pelayanan Kesehatan Orang dengan Gangguan Jiwa Berat			50.000.000			50.000.000	
					- Kab. Musi Banyuasin, Semua Kecamatan, Semua Kel/Desa	Jumlah Orang yang Mendapatkan Pelayanan Kesehatan Orang dengan Gangguan Jiwa Berat Sesuai Standar			- Kab. Musi Banyuasin, Semua Kecamatan, Semua Kel/Desa	Jumlah Orang yang Mendapatkan Pelayanan Kesehatan Orang dengan Gangguan Jiwa Berat Sesuai Standar		
1	02	02	2.02	0011	Pengelolaan Pelayanan Kesehatan Orang Terduga Tuberkulosis			60.000.000			60.000.000	
					- Kab. Musi Banyuasin, Semua Kecamatan, Semua Kel/Desa	Jumlah Orang Terduga Menderita Tuberkulosis yang Mendapatkan Pelayanan Sesuai Standar			- Kab. Musi Banyuasin, Semua Kecamatan, Semua Kel/Desa	Jumlah Orang Terduga Menderita Tuberkulosis yang Mendapatkan Pelayanan Sesuai Standar		
1	02	02	2.02	0012	Pengelolaan Pelayanan Kesehatan Orang dengan Risiko Terinfeksi HIV			60.000.000			60.000.000	
					- Kab. Musi Banyuasin, Semua Kecamatan, Semua Kel/Desa	Jumlah Orang Terduga Menderita HIV yang Mendapatkan Pelayanan Sesuai Standar			- Kab. Musi Banyuasin, Semua Kecamatan, Semua Kel/Desa	Jumlah Orang Terduga Menderita HIV yang Mendapatkan Pelayanan Sesuai Standar		
1	02	02	2.02	0014	Pengelolaan Pelayanan Kesehatan bagi Penduduk Terdampak Krisis Kesehatan Akibat Bencana dan/atau Berpotensi Bencana			1.398.459.000			1.398.459.000	
					- Kab. Musi Banyuasin, Semua Kecamatan, Semua Kel/Desa	Jumlah Dokumen Hasil Pengelolaan Pelayanan Kesehatan bagi Penduduk Terdampak Krisis Kesehatan Akibat Bencana dan/atau Berpotensi Bencana Sesuai Standar			- Kab. Musi Banyuasin, Semua Kecamatan, Semua Kel/Desa	Jumlah Dokumen Hasil Pengelolaan Pelayanan Kesehatan bagi Penduduk Terdampak Krisis Kesehatan Akibat Bencana dan/atau Berpotensi Bencana Sesuai Standar		
1	02	02	2.02	0015	Pengelolaan Pelayanan Kesehatan Gizi Masyarakat			4.700.000.000			4.700.000.000	

						- Kab. Musi Banyuasin, Semua Kecamatan, Semua Kel/Desa	Jumlah Dokumen Hasil Pengelolaan Pelayanan Kesehatan Gizi Masyarakat				- Kab. Musi Banyuasin, Semua Kecamatan, Semua Kel/Desa	Jumlah Dokumen Hasil Pengelolaan Pelayanan Kesehatan Gizi Masyarakat				
1	02	02	2.02	0016	Pengelolaan Pelayanan Kesehatan Kerja dan Olahraga			100.000.000							100.000.000	
						- Kab. Musi Banyuasin, Semua Kecamatan, Semua Kel/Desa	Jumlah Dokumen Hasil Pengelolaan Pelayanan Kesehatan Kerja dan Olahraga				- Kab. Musi Banyuasin, Semua Kecamatan, Semua Kel/Desa	Jumlah Dokumen Hasil Pengelolaan Pelayanan Kesehatan Kerja dan Olahraga				
1	02	02	2.02	0017	Pengelolaan Pelayanan Kesehatan Lingkungan			300.000.000							300.000.000	
						- Kab. Musi Banyuasin, Semua Kecamatan, Semua Kel/Desa	Jumlah Dokumen Hasil Pengelolaan Pelayanan Kesehatan Lingkungan				- Kab. Musi Banyuasin, Semua Kecamatan, Semua Kel/Desa	Jumlah Dokumen Hasil Pengelolaan Pelayanan Kesehatan Lingkungan				
1	02	02	2.02	0018	Pengelolaan Pelayanan Promosi Kesehatan			150.000.000							150.000.000	
						- Kab. Musi Banyuasin, Semua Kecamatan, Semua Kel/Desa	Jumlah Dokumen Hasil Pengelolaan Pelayanan Promosi Kesehatan				- Kab. Musi Banyuasin, Semua Kecamatan, Semua Kel/Desa	Jumlah Dokumen Hasil Pengelolaan Pelayanan Promosi Kesehatan				
1	02	02	2.02	0019	Pengelolaan Pelayanan Kesehatan Tradisional, Akupuntur, Asuhan Mandiri, dan Tradisional Lainnya			150.000.000							150.000.000	
						- Kab. Musi Banyuasin, Semua Kecamatan, Semua Kel/Desa	Jumlah Dokumen Hasil Pengelolaan Pelayanan Kesehatan Tradisional, Akupuntur, Asuhan Mandiri dan Tradisional Lainnya				- Kab. Musi Banyuasin, Semua Kecamatan, Semua Kel/Desa	Jumlah Dokumen Hasil Pengelolaan Pelayanan Kesehatan Tradisional, Akupuntur, Asuhan Mandiri dan Tradisional Lainnya				
1	02	02	2.02	0020	Pengelolaan Surveilans Kesehatan			70.000.000							70.000.000	
						- Semua Kecamatan, Semua Kel/Desa	Jumlah Dokumen Hasil Pengelolaan Surveilans Kesehatan				- Semua Kecamatan, Semua Kel/Desa	Jumlah Dokumen Hasil Pengelolaan Surveilans Kesehatan				
1	02	02	2.02	0025	Pelayanan Kesehatan Penyakit Menular dan Tidak Menular			201.825.000							201.825.000	

					- Kab. Musi Banyuasin, Semua Kecamatan, Semua Kel/Desa	Jumlah Dokumen Hasil Pelayanan Kesehatan Penyakit Menular dan Tidak Menular				- Kab. Musi Banyuasin, Semua Kecamatan, Semua Kel/Desa	Jumlah Dokumen Hasil Pelayanan Kesehatan Penyakit Menular dan Tidak Menular				
1	02	02	2.02	0026	Pengelolaan Jaminan Kesehatan Masyarakat			45.000.000.000						45.000.000.000	
					- Kab. Musi Banyuasin, Semua Kecamatan, Semua Kel/Desa	Jumlah Dokumen Hasil Pengelolaan Jaminan Kesehatan Masyarakat				- Kab. Musi Banyuasin, Semua Kecamatan, Semua Kel/Desa	Jumlah Dokumen Hasil Pengelolaan Jaminan Kesehatan Masyarakat				
1	02	02	2.02	0029	Penyelenggaraan Kabupaten/Kota Sehat			100.000.000						100.000.000	
					- Kab. Musi Banyuasin, Semua Kecamatan, Semua Kel/Desa	Jumlah Dokumen Hasil Penyelenggaraan Kabupaten/Kota Sehat				- Kab. Musi Banyuasin, Semua Kecamatan, Semua Kel/Desa	Jumlah Dokumen Hasil Penyelenggaraan Kabupaten/Kota Sehat				
1	02	02	2.02	0034	Operasional Pelayanan Fasilitas Kesehatan Lainnya			3.000.000.000						3.000.000.000	
					- Kab. Musi Banyuasin, Semua Kecamatan, Semua Kel/Desa	Jumlah Dokumen Operasional Pelayanan Fasilitas Kesehatan Lainnya				- Kab. Musi Banyuasin, Semua Kecamatan, Semua Kel/Desa	Jumlah Dokumen Operasional Pelayanan Fasilitas Kesehatan Lainnya				
				01	(Dinas Kesehatan Kab. Muba, KAB. MUSI BANYUASIN)	pembelian kantong darah triple untuk PMI Kab Musi Banyuasin (Buah)		257.620.500		(Dinas Kesehatan Kab. Muba, KAB. MUSI BANYUASIN)				257.620.500	
				02	(Dinas Kesehatan Kab. Muba, KAB. MUSI BANYUASIN)	Belanja Modal Perlengkapan Peralatan PSC 119 Muba (Pembelian Kipas Angin, Kursi, Pembuatan Interior Ruang Rapat, Loker, Velbed, Gordyn, DII)		87.381.778		(Dinas Kesehatan Kab. Muba, KAB. MUSI BANYUASIN)				87.381.778	
				03	PMI Kab. Musi Banyuasin	Belanja Hibah uang kepada PMI Kab. Musi Banyuasin (Tahun)		1.842.379.500		PMI Kab. Musi Banyuasin				1.842.379.500	

				04	(Dinas Kesehatan Kab. Muba, KAB. MUSI BANYUASIN)	Administrasi Pelaksanaan Kegiatan (Perjalanan Dinas , Honorarium)		812.618.222		(Dinas Kesehatan Kab. Muba, KAB. MUSI BANYUASIN)			812.618.222	
1	02	02	2.02	0037	Pelaksanaan Kewaspadaan Dini dan Respon Wabah			72.000.000					72.000.000	
					- Kab. Musi Banyuasin, Semua Kecamatan, Semua Kel/Desa	Jumlah Dokumen Hasil Pelaksanaan Kewaspadaan Dini dan Respon Wabah				- Kab. Musi Banyuasin, Semua Kecamatan, Semua Kel/Desa	Jumlah Dokumen Hasil Pelaksanaan Kewaspadaan Dini dan Respon Wabah			
1	02	02	2.02	0040	Pengelolaan pelayanan kesehatan orang dengan Tuberkulosis			75.000.000					75.000.000	
					- Kab. Musi Banyuasin, Semua Kecamatan, Semua Kel/Desa	Jumlah orang dengan Tuberkulosis yang mendapatkan pelayanan kesehatan sesuai standar				- Kab. Musi Banyuasin, Semua Kecamatan, Semua Kel/Desa	Jumlah orang dengan Tuberkulosis yang mendapatkan pelayanan kesehatan sesuai standar			
1	02	02	2.02	0041	Pengelolaan pelayanan kesehatan orang dengan HIV (ODHIV)			75.000.000					75.000.000	
					- Kab. Musi Banyuasin, Semua Kecamatan, Semua Kel/Desa	Jumlah orang dengan HIV (ODHIV) yang mendapatkan pelayanan kesehatan sesuai standar				- Kab. Musi Banyuasin, Semua Kecamatan, Semua Kel/Desa	Jumlah orang dengan HIV (ODHIV) yang mendapatkan pelayanan kesehatan sesuai standar			
1	02	02	2.02	0042	Pengelolaan pelayanan kesehatan Malaria			74.795.000					74.795.000	
					- Kab. Musi Banyuasin, Semua Kecamatan, Semua Kel/Desa	Jumlah orang yang mendapatkan pelayanan kesehatan malaria				- Kab. Musi Banyuasin, Semua Kecamatan, Semua Kel/Desa	Jumlah orang yang mendapatkan pelayanan kesehatan malaria			
1	02	02	2.02	0043	Pengelolaan Kawasan tanpa rokok			40.000.000					40.000.000	

					- Kab. Musi Banyuasin, Semua Kecamatan, Semua Kel/Desa	Jumlah tatanan kawasan tanpa rokok yang tidak ditemukan aktifitas merokok				- Kab. Musi Banyuasin, Semua Kecamatan, Semua Kel/Desa	Jumlah tatanan kawasan tanpa rokok yang tidak ditemukan aktifitas merokok			
1	02	02	2.03		Penyelenggaraan Sistem Informasi Kesehatan Secara Terintegrasi			299.100.000					299.100.000	
1	02	02	2.03	0002	Pengelolaan Sistem Informasi Kesehatan			299.100.000					299.100.000	
					- Kab. Musi Banyuasin, Semua Kecamatan, Semua Kel/Desa	Jumlah Dokumen Hasil Pengelolaan Sistem Informasi Kesehatan				- Kab. Musi Banyuasin, Semua Kecamatan, Semua Kel/Desa	Jumlah Dokumen Hasil Pengelolaan Sistem Informasi Kesehatan			
				01	Dinas Kesehatan Kab. Muba	Jasa konsultan pengembangan aplikasi seluang (Paket)	50.000.000			Dinas Kesehatan Kab. Muba			50.000.000	
				02	Dinas Kesehatan Kab. Muba	Jasa konsultan pengembangan aplikasi sirine MUBA (Paket)	50.000.000			Dinas Kesehatan Kab. Muba			50.000.000	
				03	Dinas Kesehatan Kab. Muba	Administrasi Pelaksanaan Kegiatan (Perjalanan Dinas, Honarium)	199.100.000			Dinas Kesehatan Kab. Muba			199.100.000	
1	02	02	2.04		Penerbitan Izin Rumah Sakit Kelas C, D dan Fasilitas Pelayanan Kesehatan Tingkat Daerah Kabupaten/Kota			820.000.000					820.000.000	
1	02	02	2.04	0003	Peningkatan Mutu Pelayanan Fasilitas Kesehatan			820.000.000					820.000.000	
					- Kab. Musi Banyuasin, Semua Kecamatan, Semua Kel/Desa	Jumlah Fasilitas Kesehatan yang Dilakukan Pengukuran Indikator Nasional Mutu (INM) Pelayanan kesehatan				- Kab. Musi Banyuasin, Semua Kecamatan, Semua Kel/Desa	Jumlah Fasilitas Kesehatan yang Dilakukan Pengukuran Indikator Nasional Mutu (INM) Pelayanan kesehatan			
1	02	03			PROGRAM PENINGKATAN KAPASITAS SUMBER DAYA MANUSIA KESEHATAN			828.832.000					828.832.000	
1	02	03	2.01		Pemberian Izin Praktik Tenaga Kesehatan di Wilayah Kabupaten/Kota			50.000.000					50.000.000	

1	02	03	2.01	0002	Pembinaan dan Pengawasan Tenaga Kesehatan serta Tindak Lanjut Perizinan Praktik Tenaga Kesehatan			50.000.000			50.000.000	
					- Kab. Musi Banyuasin, Semua Kecamatan, Semua Kel/Desa	Persentase Puskesmas dengan jenis Nakes sesuai Standar Persentase SDM Kesehatan yang ditingkatkan Kompetensinya	85 % 75 %		- Kab. Musi Banyuasin, Semua Kecamatan, Semua Kel/Desa	Jumlah Dokumen Hasil Pembinaan dan Pengawasan Tenaga Kesehatan serta Tindak Lanjut Perizinan Praktik Tenaga Kesehatan	85 % 75 %	
1	02	03	2.02		Perencanaan Kebutuhan dan Pendayagunaan Sumber Daya Manusia Kesehatan untuk UKP dan UKM di Wilayah Kabupaten/Kota			255.000.000			255.000.000	
1	02	03	2.02	0003	Pembinaan dan Pengawasan Sumber Daya Manusia Kesehatan			255.000.000			255.000.000	
					- Kab. Musi Banyuasin, Semua Kecamatan, Semua Kel/Desa	Persentase Puskesmas dengan jenis Nakes sesuai Standar Persentase SDM Kesehatan yang ditingkatkan Kompetensinya	85 % 75 %		- Kab. Musi Banyuasin, Semua Kecamatan, Semua Kel/Desa	Jumlah Dokumen Hasil Pembinaan dan Pengawasan Sumber Daya Manusia Kesehatan	85 % 75 %	
1	02	03	2.03		Pengembangan Mutu dan Peningkatan Kompetensi Teknis Sumber Daya Manusia Kesehatan Tingkat Daerah Kabupaten/Kota			523.832.000			523.832.000	
1	02	03	2.03	0001	Pengembangan Mutu dan Peningkatan Kompetensi Teknis Sumber Daya Manusia Kesehatan Tingkat Daerah Kabupaten/Kota			523.832.000			523.832.000	
					- Kab. Musi Banyuasin, Semua Kecamatan, Semua Kel/Desa	Persentase Puskesmas dengan jenis Nakes sesuai Standar Persentase SDM Kesehatan yang ditingkatkan Kompetensinya	85 % 75 %		- Kab. Musi Banyuasin, Semua Kecamatan, Semua Kel/Desa	Jumlah Sumber Daya Manusia Kesehatan Tingkat Daerah Kabupaten/Kota yang Ditingkatkan Mutu dan Kompetensinya	85 % 75 %	
1	02	04			PROGRAM SEDIAAN FARMASI, ALAT KESEHATAN DAN MAKANAN MINUMAN			150.000.000			150.000.000	
1	02	04	2.01		Pemberian Izin Apotek, Toko Obat, Toko Alat Kesehatan dan Optikal, Usaha Mikro Obat Tradisional (UMOT)			50.000.000			50.000.000	
1	02	04	2.01	0001	Pengendalian dan Pengawasan serta Tindak Lanjut Pengawasan Perizinan Apotek, Toko Obat, Toko Alat Kesehatan, dan Optikal, Usaha Mikro Obat Tradisional			50.000.000			50.000.000	
					- Kab. Musi Banyuasin, Semua Kecamatan, Semua Kel/Desa	Persentase sertifikasi tempat pengelolaan makanan dan minuman	45 %		- Kab. Musi Banyuasin, Semua Kecamatan, Semua Kel/Desa	Jumlah Dokumen Hasil Pengendalian dan Pengawasan serta Tindak Lanjut Pengawasan Perizinan Apotek, Toko Obat, Toko Alat Kesehatan,	45 %	

1	02	05	2.01		Advokasi, Pemberdayaan, Kemitraan, Peningkatan Peran serta Masyarakat dan Lintas Sektor Tingkat Daerah Kabupaten/Kota			125.000.000			125.000.000	
1	02	05	2.01	0001	Peningkatan Upaya Promosi Kesehatan, Advokasi, Kemitraan dan Pemberdayaan Masyarakat			125.000.000			125.000.000	
					- Kab. Musi Banyuasin, Semua Kecamatan, Semua Kel/Desa	Persentase PHBS tempat kerja Persentase Rumah Sehat Jumlah Keluarga yang sudah dikunjungi dan diintervensi Masalah kesehatannya oleh Tenaga Kesehatan Puskesmas Persentase desa yang melaksanakan PHBS	50 % 85 % 195.402 Keluarga 30 %		- Kab. Musi Banyuasin, Semua Kecamatan, Semua Kel/Desa	Jumlah Dokumen Promosi Kesehatan, Advokasi, Kemitraan dan Pemberdayaan Masyarakat	50 % 85 % 195.402 Keluarga 30 %	
1	02	05	2.02		Pelaksanaan Sehat dalam rangka Promotif Preventif Tingkat Daerah Kabupaten/Kota			294.354.000			294.354.000	
1	02	05	2.02	0001	Penyelenggaraan Promosi Kesehatan dan Gerakan Hidup Bersih dan Sehat			200.000.000			200.000.000	
					- Kab. Musi Banyuasin, Semua Kecamatan, Semua Kel/Desa	Jumlah Keluarga yang sudah dikunjungi dan diintervensi Masalah kesehatannya oleh Tenaga Kesehatan Puskesmas Persentase desa yang melaksanakan PHBS Persentase PHBS tempat kerja Persentase Rumah Sehat	195.402 Keluarga 30 % 50 % 85 %		- Kab. Musi Banyuasin, Semua Kecamatan, Semua Kel/Desa	Jumlah Dokumen Hasil Penyelenggaraan Promosi Kesehatan dan Gerakan Hidup Bersih dan Sehat	195.402 Keluarga 30 % 50 % 85 %	
1	02	05	2.02	0002	Penumbuhan Kesadaran Keluarga dalam Peningkatan Derajat Kesehatan Keluarga dan Lingkungan dengan Menerapkan Perilaku Hidup Bersih dan Sehat			94.354.000			94.354.000	
					- Kab. Musi Banyuasin, Semua Kecamatan, Semua Kel/Desa	Jumlah Keluarga yang sudah dikunjungi dan diintervensi Masalah kesehatannya oleh Tenaga Kesehatan Puskesmas Persentase desa yang melaksanakan PHBS Persentase PHBS tempat kerja Persentase Rumah	195.402 Keluarga 30 % 50 % 85 %		- Kab. Musi Banyuasin, Semua Kecamatan, Semua Kel/Desa	Jumlah Keluarga yang Mengikuti Penumbuhan Kesadaran Keluarga dalam Peningkatan Derajat Kesehatan Keluarga dan Lingkungan dengan Menerapkan	195.402 Keluarga 30 % 50 % 85 %	

						Sehat					Perilaku Hidup Sersih dan Sehat			
1	02	05	2.03		Pengembangan dan Pelaksanaan Upaya Kesehatan Bersumber Daya Masyarakat (UKBM) Tingkat Daerah Kabupaten/Kota			199.999.950					199.999.950	
1	02	05	2.03	0001	Bimbingan Teknis dan Supervisi Pengembangan dan Pelaksanaan Upaya Kesehatan Bersumber Daya Masyarakat (UKBM)			199.999.950					199.999.950	
					- Kab. Musi Banyuasin, Semua Kecamatan, Semua Kel/Desa	Jumlah Keluarga yang sudah dikunjungi dan diintervensi Masalah kesehatannya oleh Tenaga Kesehatan Puskesmas; Persentase desa yang melaksanakan PHBS Persentase PHBS tempat kerja Persentase Rumah Sehat	195.402 Keluarga 30 % 50 % 85 %			- Kab. Musi Banyuasin, Semua Kecamatan, Semua Kel/Desa	Jumlah Dokumen Hasil Bimbingan Teknis dan Supervisi Upaya Kesehatan Bersumber Daya Masyarakat (UKBM)	195.402 Keluarga 30 % 50 % 85 %		
TOTAL							286.321.666.669						276.953.954.169	

2.5 Penelaahan Usulan Program dan Kegiatan Masyarakat

Program/kegiatan yang diusulkan pada pemangku kepentingan didapatkan dari usulan masyarakat melalui mekanisme Musrenbang, Pokok Pikiran DPRD, dan Usulan Teknokratis sudah terinput di SIPD. Kemudian usulan-usulan tersebut diinventarisasi berdasarkan program yang ada pada tingkat Dinas Kesehatan. Usulan yang datang dari masyarakat pada umumnya terkait dengan pembangunan fisik serta pengadaan sarana kesehatan lainnya. Adapun usulan tersebut tidak semua dapat diakomodir karena bukan merupakan tugas pokok dan fungsi Dinas Kesehatan. Berikut adalah usulan dari masyarakat yang mendukung program prioritas bidang kesehatan disajikan dalam tabel 2.5 berikut ini

TABEL 2.5
Usulan Program dan Kegiatan dari para Pemangku Kepentingan Dinas kesehatan
Tahun 2024 Kabupaten Musi Banyuasin

No	Program /Kegiatan	Lokasi	Indikator Kinerja	Besaran /Volume	Catatan
1	2	3	4	5	6

BAB III

TUJUAN DAN SASARAN PERANGKAT DAERAH

3.1 Telaahan Terhadap Kebijakan Nasional

Kebijakan Nasional yang menjadi salah satu rujukan bagi Dinas Kesehatan Kabupaten Musi Banyuasin dalam menyusun Rencana Kerja (Renja) Tahun 2024 adalah sebagai berikut :

1. Peningkatan kesehatan ibu, anak, KB, dan kesehatan reproduksi;
2. Percepatan perbaikan gizi masyarakat;
3. Peningkatan pengendalian penyakit;
4. Pembudayaan Masyarakat Hidup Sehat (Germas);
5. Penguatan sistem kesehatan & pengawasan obat dan makanan.\
6. 9 Layanan Kesehatan Prioritas RSUD (Kanker, Stroke, Ginjal, Jantung, PIE, KIA, Diabetes, TBC, Hepatologi)

Arah kebijakan nasional tersebut selaras dengan permasalahan kesehatan yang muncul di Provinsi Sumatera Selatan, diantaranya yaitu :

1. Angka kematian bayi (AKB) dan angka kematian ibu (AKI) melahirkan masih relatif tinggi;
2. Kasus penderita gizi buruk dan gizi kurang balita yang ditimbang masih tinggi;
3. Adanya kasus yang disebabkan oleh penyakit menular, seperti AIDS dan HIV positif;
4. Rendahnya akses terhadap pelayanan kesehatan antar wilayah yang diindikasikan dengan kurangnya ketersediaan sarana dan prasarana kesehatan dasar, tenaga kesehatan dan jaminan pembiayaan kesehatan;
5. Belum optimalnya penggunaan teknologi di bidang kesehatan dikarenakan keterbatasan sumber daya manusia yang menguasai teknologi bidang kesehatan.
6. RSUD Sekayu menjadi salah satu RSUD dengan Layanan Prioritas di Wilayah Sumatera Selatan

Telaahan terhadap kebijakan pembangunan kesehatan baik di tingkat pusat maupun provinsi, merupakan masukan bagi penyusunan Rencana Kerja Dinas Kesehatan Kabupaten Musi Banyuasin dan ketiga Rumah Sakit Tahun 2024, dimana baik kebijakan di tingkat pusat, tingkat provinsi maupun tingkat kabupaten diharapkan memiliki sinergitas yang akurat, sehingga pelaksanaan pembangunan kesehatan di Kabupaten Musi Banyuasin dapat menyentuh sasaran yang tepat.

Selaras dengan RPJMD Provinsi Sumatera Selatan Tahun 2019-2023, RSUD Sekayu mengemban Sasaran pada RPD Kabupaten Musi Banyuasin Tahun 2023-2026 terutama pada Sasaran 9.1 yaitu “Meningkatnya Derajat Kesehatan Masyarakat (Maju Kesehatan Masyarakat)” maka

rancangan indikator Sasaran Nomor 9 pembangunan pada RPD Kabupaten Musi Banyuasin tahun 2023-2026 "Peningkatan Kualitas Kesehatan Masyarakat". Hal ini juga selaras dengan Sasaran Nomor 9 yaitu "Terpenuhinya Layanan Dasar" dan Indikator Sasaran point a "Usia Harapan Hidup" pada RPJMN Tahun 2020-2024. Sedangkan, keselarasan dengan Renstra Dinkes Provinsi Sumsel Tahun 2019-2023 ada pada Sasaran Nomor 2 "Meningkatnya Mutu Pelayanan Kesehatan". Selain itu, sebagai UPTD Khusus yang bertanggungjawab pada Dinas Kesehatan Kabupaten Musi Banyuasin, maka dalam penyusunan Renja Tahun 2024 ini juga harus selaras dengan Sasaran Strategis pada Renstra Dinas Kesehatan Kabupaten Musi Banyuasin Tahun 2023-2026 yaitu "Meningkatnya Kualitas Layanan Kesehatan dalam Upaya Mencapai Derajat Kesehatan Masyarakat" maka rancangan indikator sasaran 'Indeks Pembangunan Manusia' ini selaras dengan sasaran RPD no 11 yaitu Meningkatkan Angka Harapan Hidup sebagai upaya pencapaian Indikator Kinerja Utama (IKU) Dinas Kesehatan dan RSUD Sekayu yang lebih optimal pada tahun 2023-2026. Untuk roadmap RSUD Sekayu tahun 2024 akan berfokus di beberapa Layanan Prioritas Rumah Sakit Jejaring berupa Pelayanan Stroke, KIA, PIE, DM, TBC, Hepatologi Kelas Madya sesuai dengan roadmap Kementerian Kesehatan demi pemerataan pelayanan kesehatan di wilayah Indonesia.

3.2 Tujuan dan Sasaran Renja Perangkat Daerah

Pada Dokumen RPD Kabupaten Musi Banyuasin Tahun 2023-2026 disebutkan bahwa untuk "Meningkatkan Kualitas Sumber Daya manusia dan Pelayanan Publik" Dalam RPD Dinas kesehatan masuk kedalam tujuan Nomor 2 Indikator keempat serta sasaran ke 11,

Dalam rangka mewujudkan Tujuan, Sasaran, Strategi, kebijakan Dinas Kesehatan Kabupaten Musi Banyuasin, masyarakat sehat, maka ditetapkan tujuan yaitu:

1. Meningkatkan Indeks Pembangunan Kesehatan Masyarakat.
2. Meningkatkan Sistem Akuntabilitas Kinerja

Untuk mewujudkan tujuan tersebut maka ditetapkan sasaran sebagai berikut:

1. Meningkatnya Kualitas Layanan Kesehatan dalam Upaya mencapai Derajat Kesehatan Masyarakat
2. Terlaksananya Sistem Akuntabilitas Kinerja

Untuk mencapai masyarakat Musi Banyuasin sehat berkualitas dengan ini dirumuskan tujuan, sasaran serta indicator sasaran yang hendak dicapai Dinas Kesehatan Kabupaten Musi Banyuasin selama periode 4 (Empat) tahun. Tujuan dan Sasaran Renja Dinas Kesehatan Tahun 2024 merujuk kepada Rencana Strategis Dinas Kesehatan Kabupaten Musi Banyuasin Tahun 2023-2026. Adapun tujuan dan sasaran Dinas Kesehatan Kabupaten Musi Banyuasin seperti yang terdapat dalam Tabel 3.1

TABEL 3.1

Tujuan dan Sasaran Jangka Menengah Pelayanan Dinas Kesehatan dan RSUD Sekayu Kabupaten Musi Banyuasin 2023-2026

Tujuan	Sasaran	Indikator Sasaran	Target Capaian Setiap Tahun				
			Awal	2023	2024	2025	2026
Meningkatnya Indeks Pembangunan Kesehatan Masyarakat	Meningkatnya Kualitas Layanan Kesehatan dalam Upaya Mencapaian Derajat Kesehatan Masyarakat	Prevelensi Stunting pada balita	18.40%	16%	14%	13%	12%
		Angka Kematian Ibu	70/100000KH	64/100000Kh	58/100000Kh	52/100000Kh	46/100000Kh
		Angka Kematian bayi	8/1000KH	7/1000Kh	6/1000Kh	5/1000Kh	4/1000Kh
		Indeks Kepuasan masyarakat (FKTP dan FKTL)	80%	83%	86%	87%	89%
		Indeks keluarga Sehat	0,27	0,30	0,50	0,60	0,80
Meningkatnya sistem Akuntabilitas Kinerja	Terlaksananya Sistem Akuntabilitas Kinerja	Predikat Penguatan Sistem Akuntabilitas	A	A	A	A	A
Peningkatan pelayanan kesehatan yang berkualitas serta terjangkau bagi seluruh lapisan masyarakat	Meningkatnya pelayanan kesehatan yang berkualitas serta terjangkau bagi seluruh lapisan masyarakat	Predikat Penilaian Akreditasi	Paripurna Versi 2012	Paripurna Versi SNARS	Paripurna Versi SNARS	Paripurna Versi JCI	Paripurna
		Persentase Indikator SPM yang mencapai target	80%	80%	80%	80%	85%
		Indeks Kepuasan Masyarakat	80%	80%	80%	80%	80%

BAB IV
RENCANA KERJA DAN PENDANAAN PERANGKAT DAERAH

Untuk mencapai tujuan dan sasaran Dinas Kesehatan Kabupaten Musi Banyuasin pada Rencana Kerja Tahun 2024. Secara umum, Program dan Kegiatan pada Rencana Kerja Tahun 2024 Dinas Kesehatan Kabupaten Musi Banyuasin termasuk ketiga Rumah Sakit dan Puskesmas dapat dilihat berikut ini:

A. Dinas Kesehatan

NO	PROGRAM	Kegiatan	Sub Kegiatan	Jumlah Anggaran	Sumber Anggaran
1	PROGRAM PENUNJANG URUSAN PEMERINTAH DAERAH	Perencanaan, Penganggaran, Evaluasi Kinerja Perangkat Daerah Administrasi Keuangan Perangkat Daerah Administrasi barang Milik Daerah pada Perangkat Daerah. Administrasi Kepegawaian Perangkat Daerah Administrasi Umum Perangkat daerah Pengadaan Barang Milik daerah Penunjang Urusan Pemerintah Daerah. Penyediaan jasa Penunjang urusan Pemerintahan Daerah Pemeliharaan Barang Milik daerah Penunjang	Penyusunan Dokumen Perencanaan Perangkat Daerah Koordinasi dan Penyusunan Laporan Capaian Kinerja dan Ikhtisar Realisasi Kinerja SKPD Evaluasi Kinerja Perangkat Daerah Penyediaan Gaji dan Tunjangan ASN Pengamanan Barang Milik Daerah SKPD Pendidikan dan Pelatihan Pegawai Berdasarkan Tugas dan Fungsi Penyediaan Komponen Instalasi	194.610.878.696	APBD

		Urusan Pemerintahan Daerah Peningkatan Pelayanan BLU	Listrik/Penerangan Bangunan Kantor Penyediaan Peralatan dan Perlengkapan Kantor Penyediaan Peralatan Rumah Tangga Penyediaan Bahan Logistik Kantor Penyediaan Barang Cetak dan Penggandaan Penyediaan Bahan Bacaan dan Peraturan Perundang-undangan Fasilitas Kunjungan Tamu Penyelenggaraan Rapat Koordinasi dan Konsultasi SKPD Pengadaan Mebel Penyediaan Jasa Komunikasi, Sumber Daya Air dan Listrik Penyediaan Jasa Pelayanan Umum Kantor Penyediaan Jasa		
--	--	---	---	--	--

			Pemeliharaan, Biaya Pemeliharaan, Pajak dan Perizinan Kendaraan Dinas Operasional atau Lapangan Pemeliharaan/Reha bilitasi Gedung Kantor dan Bangunan Lainnya Pemeliharaan/Reha bilitasi Sarana dan Prasarana Gedung Kantor atau Bangunan Lainnya Pelayanan dan Penunjang Pelayanan BLUD		
2	PROGRAM PEMENUHAN UPAYA KESEHATAN PERORANGAN DAN UPAYA KESEHATAN MASYARAKAT	Penyediaan Fasilitas Pelayanan Kesehatan untuk UKM dan UKP Kewenangan Daerah Kabupaten/Kota Penyediaan Layanan Kesehatan untuk UKM dan UKP Rujukan Tingkat Daerah Kabupaten/Kota Penyelenggaraan Sistem Informasi Kesehatan Secara Terintegrasi Penerbitan Izin Rumah	Pembangunan Rumah Sakit beserta Sarana dan Prasarana Pendukungnya Pembangunan Rumah Dinas Tenaga Kesehatan Pembangunan Rumah Sakit Pengembangan Puskesmas Rehabilitasi dan Pemeliharaan Puskesmas	80.744.889.523	APBD

		<p>Sakit Kelas C, D dan Fasilitas Pelayanan Kesehatan Tingkat Daerah Kabupaten/Kota</p>	<p>Pengadaan Prasarana dan Pendukung Fasilitas Pelayanan Kesehatan</p> <p>Pengadaan Alat Kesehatan/Alat Penunjang Medik Fasilitas Pelayanan Kesehatan</p> <p>Pengadaan Obat, Vaksin</p> <p>Pengadaan Bahan Habis Pakai</p> <p>Pemeliharaan Rutin dan Berkala Alat Kesehatan/Alat Penunjang Medik Fasilitas Pelayanan Kesehatan</p> <p>Pengelolaan Pelayanan Kesehatan Ibu Hamil</p> <p>Pengelolaan Pelayanan Kesehatan Ibu Bersalin</p> <p>Pengelolaan Pelayanan Kesehatan Balita</p> <p>Pengelolaan Pelayanan Kesehatan pada</p>		
--	--	---	---	--	--

			Usia Pendidikan Dasar Pengelolaan Pelayanan Kesehatan pada Usia Produktif Pengelolaan Pelayanan Kesehatan pada Usia Lanjut Pengelolaan Pelayanan Kesehatan Orang dengan Risiko Terinfeksi HIV Pengelolaan Pelayanan Kesehatan bagi Penduduk pada Kondisi Kejadian Luar Biasa (KLB) Pengelolaan Pelayanan Kesehatan bagi Penduduk Terdampak Krisis Kesehatan Akibat Bencana dan/atau Berpotensi Bencana Pengelolaan Pelayanan Kesehatan Masyarakat Gizi Pengelolaan		
--	--	--	---	--	--

			Pelayanan Kesehatan Kerja dan Olahraga Pengelolaan Pelayanan Kesehatan Lingkungan Pengelolaan Pelayanan Kesehatan Tradisional, Akupuntur, Asuhan Mandiri dan Tradisional Lainnya Pengelolaan Surveilans Kesehatan Pengelolaan Pelayanan Kesehatan Orang Dengan Masalah Kesehatan Jiwa (ODMK) Pengelolaan Upaya Kesehatan Khusus Pelayanan Kesehatan Penyakit Menular dan Tidak Menular Pengelolaan Jaminan Kesehatan Masyarakat (UHC) Pengelolaan Jaminan Kesehatan	
--	--	--	--	--

			<p>Masyarakat (JKN Kapitasi)</p> <p>Penyelenggaraan Kabupaten/Kota Sehat</p> <p>Penyediaan Telemedicine di Fasilitas Pelayanan Kesehatan Operasional</p> <p>Pelayanan Rumah Sakit (RSUD Sekayu) Operasional</p> <p>Pelayanan Rumah Sakit (RSUD Bayung Lencir) Operasional</p> <p>Pelayanan Rumah Sakit (RSUD Sungai Lilin) Operasional</p> <p>Pelayanan Puskesmas / (KAPITASI DAN NON KAPITASI) dan BLUD Operasional</p> <p>Pelayanan Fasilitas Kesehatan Lainnya Pelaksanaan Akreditasi Fasilitas Kesehatan di Kabupaten/Kota</p>		
--	--	--	--	--	--

			Sehat Pelaksanaan Kewaspadaan Dini dan Respon Wabah Penyediaan dan Pengelolaan Sistem Penanganan Gawat Darurat Terpadu (SPGDT) Pengelolaan Data dan Informasi Kesehatan Pengelolaan Sistem Informasi Kesehatan Peningkatan Mutu Pelayanan Fasilitas Kesehatan		
3	PROGRAM PENINGKATAN KAPASITAS SUMBER DAYA MANUSIA KESEHATAN	Perencanaan Kebutuhan dan Pendayagunaan Sumberdaya Manusia Kesehatan untuk UKP dan UKM di Wilayah Kabupaten/Kota Pengembangan Mutu dan Peningkatan Kompetensi Teknis Sumber Daya Manusia Kesehatan Tingkat Daerah Kabupaten/Kota	Pembinaan dan Pengawasan Sumber Daya Manusia Kesehatan Pengembangan Mutu dan Peningkatan Kompetensi Teknis Sumber Daya Manusia Kesehatan Tingkat Daerah Kabupaten/Kota	828.832.000	APBD
4	PROGRAM SEDIAAN FARMASI,	Pemberian Izin Apotek, Toko Obat, Toko Alat	Pengendalian dan Pengawasan Serta	150.000.000	APBD

	ALAT KESEHATAN DAN MAKANAN DAN MINUMAN	Kesehatan dan Ooptikal, Usaha Mikro Obat Tradisional (UMOT) Penerbitan Sertifikat Produksi Pangan Industri Rumah Tangga dan Nomor P-IRT sebagai izin Produksi, Untuk Produksi Makanan Minuman tertentu yang Dapat Di Produksi oleh Industri rumah tangga. Pemeriksaan dan Tindak Lanjut Hasil Pemeriksaan Post Market Pada Produksi dan Produk Makanan Minuman Industri Rumah Tangga	Tindak Lanjut Pengawasan Perizinan Apotek, Toko Obat, Toko Alat Kesehatan dan Optikal, Usaha Mikro Obat Tradisional Penerbitan Sertifikat Produksi Pangan Industri Rumah Tangga dan Nomor P-IRT sebagai izin Produksi, Untuk Produksi Makanan Minuman tertentu yang Dapat Di Produksi oleh Industri rumah tangga. Pengendaliaan dan Pengawasan Serta Tindak Lanjut Pengawasan Perizinan Industri Rumah Tangga		
	PROGRAM PEMBERDAYAAN MASYARAKAT BIDANG	Advokasi, Pemberdayaan, Kemitraan, Peningkatan Peran Serta Masyarakat dan Lintas Sektor Tingkat	Peningkatan Upaya Promosi Kesehatan, Advokasi, Kemitraan dan Pemberdayaan Masyarakat	619.353.950	APBD

		Daerah Kabupaten/Kota Pengembangan dan Pelaksanaan Upaya Kesehatan Bersumber Daya Masyarakat (UKBM) Tingkat Daerah Kabupaten/Kota	Penyelenggraan Promosi Kesehatan dan Gerakan Hidup Bersih dan Sehat. Bimbingan Teknis dan Suvervisi Pengembangan dan Pelaksanaan Upaya Kesehatan Bersumber Daya Masyarakat (UKBM)		
--	--	---	---	--	--

Urusan / Bidang Urusan / Program / Kegiatan / Sub Kegiatan	Indikator Kinerja			Pagu Indikatif (Rp.)	Ket
	Capaian Program	Keluaran Sub Kegiatan	Hasil Kegiatan		
Rumah Sakit Umum Daerah Sekayu				142.200.000.464	
PROGRAM PENUNJANG URUSAN PEMERINTAHAN DAERAH KABUPATEN/KOTA				127.000.000.464	
Peningkatan Pelayanan BLUD				127.000.000.464	
Pelayanan dan Penunjang Pelayanan BLUD					
	Persentase Pemenuhan Layanan Adminitrasi Perkantoran	Jumlah BLUD yang Menyediakan Pelayanan dan Penunjang Pelayanan	12 Bulan	127.000.000.464	
PROGRAM PEMENUHAN UPAYA KESEHATAN PERORANGAN DAN UPAYA KESEHATAN MASYARAKAT				15.200.000.000	
Penyediaan Layanan Kesehatan untuk UKM dan UKP Rujukan Tingkat Daerah Kabupaten/Kota				15.200.000.000	
Operasional Pelayanan Rumah Sakit					

	Persentase Pemenuhan Layanan Adminitrasi Perkantoran	Jumlah Dokumen Operasional Pelayanan Rumah Sakit	12 Bulan	15.200.000.000	
				142.200.000.464	

C. Rumah Sakit Umum Sungai Lilin

Urusan / Bidang Urusan / Program / Kegiatan / Sub Kegiatan	Indikator Kinerja				
	C apaian Program	Keluaran Sub Kegiatan	Hasil Kegiatan	Pagu Indikatif (Rp.)	Ket
PROGRAM PENUNJANG URUSAN PEMERINTAHAN DAERAH KABUPATEN/KOTA				22.864.999.854	
Peningkatan Pelayanan BLUD				22.864.999.854	
Pelayanan dan Penunjang Pelayanan BLUD					
	Persentase Layanan Administrasi Keuangan, Aset dan Barang Milik Dearah (BMH) tepat waktu; Jumlah Pelayanan dan Penunjang BLUD FKRTL	Jumlah BLUD yang Menyediakan Pelayanan dan Penunjang	32 Unit	22.864.999.854	
	Jumlah Pelayanan dan Penunjang BLUD	Pelayanan			
	FKTP Persentase Pelaporan Capaian Kinerja				
	dilaksanakan dengan tepat; Persentase				
	pengelolaan kepegawaian yang dilaksanakan tepat waktu				
	Persentase				

	penyediaan jasa pelayanan				
	umum kantor; Persentase sarana dan prasarana aparatur dalam kondisi baik				
PROGRAM PEMENUHAN UPAYA KESEHATAN PERORANGAN DAN UPAYA KESEHATAN MASYARAKAT				2.500.000.000	
Penyediaan Layanan Kesehatan untuk UKM dan UKP Rujukan Tingkat Daerah Kabupaten/Kota				2.500.000.000	
Operasional Pelayanan Rumah Sakit					
	Jumlah Operasional Pelayanan Rumah	Jumlah	100%	2.500.000.000	
				25.364.999.854	

D. Rumah Sakit Umum Daerah Bayung Lencir

Urusan / Bidang Urusan / Program / Kegiatan / Sub Kegiatan	Indikator Kinerja				
	Capaian Program	Keluaran Sub Kegiatan	Hasil Kegiatan	Pagu Indikatif (Rp.)	Ket
PROGRAM PENUNJANG URUSAN PEMERINTAHAN DAERAH KABUPATEN/KOTA				24.200.000.477	
Peningkatan Pelayanan BLUD				24.200.000.477	
Pelayanan dan Penunjang Pelayanan BLUD					
	Jumlah Pelayanan dan Penunjang BLUD FKRTL Jumlah Pelayanan dan Penunjang BLUD FKTP Persentase Layanan Administrasi Keuangan, Aset dan Barang Milik Daerah (BMH) tepat waktu	Jumlah BLUD yang Menyediakan Pelayanan dan Penunjang	32 Unit	24.200.000.477	

Persentase Pelaporan Capaian Kinerja	Pelayanan		
dilaksanakan dengan tepat			
Persentase pengelolaan kepegawaian yang			
dilaksanakan tepat waktu			
Persentase penyediaan jasa pelayanan umum kantor			
Jumlah Pelayanan dan Penunjang BLUD FKTL			
Persentase sarana dan prasarana aparatur dalam kondisi baik			

E. Puskesmas

URUSAN PEMERINTAHAN BIDANG KESEHATAN					
PROGRAM PENUNJANG URUSAN PEMERINTAHAN DAERAH KABUPATEN/KOTA					
Peningkatan Pelayanan Blud					53.664.084.171
Pelayanan dan Penunjang Pelayanan BLUD					
BLUD Puskesmas Ngulak	Jumlah BLUD yang Menyediakan Pelayanan dan Penunjang Pelayanan	1 Unit Kerja	Terlaksananya Operasional Pelayanan Puskesmas	12 Bulan	2.179.853.134
BLUD Puskesmas Babat Toman	Jumlah BLUD yang Menyediakan Pelayanan dan Penunjang Pelayanan	1 Unit Kerja	Terlaksananya Operasional Pelayanan Puskesmas	12 Bulan	2.482.818.360
BLUD Puskesmas	Jumlah BLUD yang Menyediakan	1 Unit Kerja	Terlaksananya Operasional	12 Bulan	2.419.856.373

Ulak Paceh	Pelayanan dan Penunjang Pelayanan		Pelayanan Puskesmas		
BLUD Puskesmas Tanah Abang	Jumlah BLUD yang Menyediakan Pelayanan dan Penunjang Pelayanan	1 Unit Kerja	Terlaksananya Operasional Pelayanan Puskesmas	12 Bulan	1.363808.887
BLUD Puskesmas Lubuk Bintiale	Jumlah BLUD yang Menyediakan Pelayanan dan Penunjang Pelayanan	1 Unit Kerja	Terlaksananya Operasional Pelayanan Puskesmas	12 Bulan	746.957.901
BLUD Puskesmas Bukit Selabu	Jumlah BLUD yang Menyediakan Pelayanan dan Penunjang Pelayanan	1 Unit Kerja	Terlaksananya Operasional Pelayanan Puskesmas	12 Bulan	583.098.472
BLUD Puskesmas Cinta Karya	Jumlah BLUD yang Menyediakan Pelayanan dan Penunjang Pelayanan	1 Unit Kerja	Terlaksananya Operasional Pelayanan Puskesmas	12 Bulan	1.091.126.319
BLUD Puskesmas Suka Damai	Jumlah BLUD yang Menyediakan Pelayanan dan Penunjang Pelayanan	1 Unit Kerja	Terlaksananya Operasional Pelayanan Puskesmas	12 Bulan	898.481.110
BLUD Puskesmas Sido Rahayu	Jumlah BLUD yang Menyediakan Pelayanan dan Penunjang Pelayanan	1 Unit Kerja	Terlaksananya Operasional Pelayanan Puskesmas	12 Bulan	855.690.500

BLUD Puskesmas Tebing Bulang	Jumlah BLUD yang Menyediakan Pelayanan dan Penunjang Pelayanan	1 Unit Kerja	Terlaksananya Operasional Pelayanan Puskesmas	12 Bulan	2.201.871.243
BLUD Puskesmas Jirak	Jumlah BLUD yang Menyediakan Pelayanan dan Penunjang Pelayanan	1 Unit Kerja	Terlaksananya Operasional Pelayanan Puskesmas	12 Bulan	1.276.602.901
BLUD Puskesmas Balai Agung	Jumlah BLUD yang Menyediakan Pelayanan dan Penunjang Pelayanan	1 Unit Kerja	Terlaksananya Operasional Pelayanan Puskesmas	12 Bulan	4.481.436.793
BLUD Puskesmas Lumpatan	Jumlah BLUD yang Menyediakan Pelayanan dan Penunjang Pelayanan	1 Unit Kerja	Terlaksananya Operasional Pelayanan Puskesmas	12 Bulan	7.766.328.584
BLUD Puskesmas Lais	Jumlah BLUD yang Menyediakan Pelayanan dan Penunjang Pelayanan	1 Unit Kerja	Terlaksananya Operasional Pelayanan Puskesmas	12 Bulan	22.530.122.342
BLUD Puskesmas Gardu Harapan	Jumlah BLUD yang Menyediakan Pelayanan dan Penunjang Pelayanan	1 Unit Kerja	Terlaksananya Operasional Pelayanan Puskesmas	12 Bulan	847.632.285
BLUD Puskesmas Teluk Kijing	Jumlah BLUD yang Menyediakan Pelayanan dan Penunjang	1 Unit Kerja	Terlaksananya Operasional Pelayanan Puskesmas	12 Bulan	1.145.496.117

	Pelayanan				
BLUD Puskesmas Tanjung Kerang	Jumlah BLUD yang Menyediakan Pelayanan dan Penunjang Pelayanan	1 Unit Kerja	Terlaksananya Operasional Pelayanan Puskesmas	12 Bulan	1.609.166.800
BLUD Puskesmas Sungai Lilin	Jumlah BLUD yang Menyediakan Pelayanan dan Penunjang Pelayanan	1 Unit Kerja	Terlaksananya Operasional Pelayanan Puskesmas	12 Bulan	3.567.002.076
BLUD Puskesmas Sri Gunung	Jumlah BLUD yang Menyediakan Pelayanan dan Penunjang Pelayanan	1 Unit Kerja	Terlaksananya Operasional Pelayanan Puskesmas	12 Bulan	1.138.384.822
BLUD Puskesmas Karya Maju	Jumlah BLUD yang Menyediakan Pelayanan dan Penunjang Pelayanan	1 Unit Kerja	Terlaksananya Operasional Pelayanan Puskesmas	12 Bulan	1.551.514.998
BLUD Puskesmas Mekar Jaya	Jumlah BLUD yang Menyediakan Pelayanan dan Penunjang Pelayanan	1 Unit Kerja	Terlaksananya Operasional Pelayanan Puskesmas	12 Bulan	758.987.625
BLUD Puskesmas Bayung Lencir	Jumlah BLUD yang Menyediakan Pelayanan dan Penunjang Pelayanan	1 Unit Kerja	Terlaksananya Operasional Pelayanan Puskesmas	12 Bulan	4.263.064.014

BLUD Puskesmas Suka Jaya	Jumlah BLUD yang Menyediakan Pelayanan dan Penunjang Pelayanan	1 Unit Kerja	Terlaksananya Operasional Pelayanan Puskesmas	12 Bulan	1.301.262.323
BLUD Puskesmas Peninggalan	Jumlah BLUD yang Menyediakan Pelayanan dan Penunjang Pelayanan	1 Unit Kerja	Terlaksananya Operasional Pelayanan Puskesmas	12 Bulan	1.505.569.775
BLUD Puskesmas Sumber Harum	Jumlah BLUD yang Menyediakan Pelayanan dan Penunjang Pelayanan	1 Unit Kerja	Terlaksananya Operasional Pelayanan Puskesmas	12 Bulan	1.082.384.600
BLUD Puskesmas Bero Jaya Timur	Jumlah BLUD yang Menyediakan Pelayanan dan Penunjang Pelayanan	1 Unit Kerja	Terlaksananya Operasional Pelayanan Puskesmas	12 Bulan	917.605.235
BLUD Puskesmas Bandar Agung	Jumlah BLUD yang Menyediakan Pelayanan dan Penunjang Pelayanan	1 Unit Kerja	Terlaksananya Operasional Pelayanan Puskesmas	12 Bulan	1.026.588.266
BLUD Puskesmas Karang Mukti	Jumlah BLUD yang Menyediakan Pelayanan dan Penunjang Pelayanan	1 Unit Kerja	Terlaksananya Operasional Pelayanan Puskesmas	12 Bulan	1.618.490.676
BLUD Puskesmas Air Balui	Jumlah BLUD yang Menyediakan Pelayanan dan	1 Unit Kerja	Terlaksananya Operasional Pelayanan Puskesmas	12 Bulan	452.883.640

	Penunjang Pelayanan				
--	------------------------	--	--	--	--

4.2 Alokasi Anggaran

Jumlah Anggaran yang dialokasikan untuk mendukung pelaksanaan Program dan Kegiatan Dinas Kesehatan dan Rumah Sakit Tahun Anggaran 2024 direncanakan sebesar Rp **522.383.039.135** Adapun untuk perincian kegiatan sebagaimana pada lampiran Rencana Program dan Kegiatan.

BAB V

PENUTUP

Keberhasilan pembangunan kesehatan tidak semata-mata ditentukan oleh hasil kerja keras sektor kesehatan, tetapi sangat dipengaruhi oleh hasil kerja serta kontribusi positif berbagai sektor pembangunan lainnya.

Sesuai dengan amanat Undang-Undang Nomor 25 Tahun 2004 tentang Sistem Perencanaan Pembangunan Nasional, maka sebagai salah satu pelaku pembangunan kesehatan, Dinas Kesehatan Kabupaten Musi Banyuasin telah menyusun Rencana Kerja Tahun 2024.

Rencana Kerja (Renja) ini merupakan dokumen perencanaan yang bersifat indikatif dan memuat berbagai program pembangunan kesehatan yang akan dilaksanakan oleh Dinas Kesehatan Kabupaten Musi Banyuasin.

Optimalisasi dalam pelaksanaan ini Renja 2024 merupakan hal penting yang perlu diupayakan dalam rangka mewujudkan kelancaran pelaksanaan program dan kegiatan yang telah direncanakan sesuai dengan kewenangan urusan pembangunan yang diemban oleh Dinas Kesehatan Kabupaten Musi Banyuasin sebagai salah satu Perangkat Daerah yang juga mengampu 29 Puskesmas dan 3 Rumah Sakit Umum Daerah di Kabupaten Musi Banyuasin yaitu RSUD Sekayu, RSUD Bayung Lencir dan RSUD Sungai Lilin.

Pelaksanaan kegiatan di Dinas Kesehatan Tahun Anggaran 2022 terdiri dari 5 Program 21 kegiatan dan 76 Sub kegiatan dimana pada pelaksanaannya masih terdapat kinerja yang belum mencapai target yaitu Indikator Kinerja utama pada Indikator Indeks keluarga sehat, hal ini dikarenakan Aplikasi yang dari kemenkes tidak Update sehingga perhitungan tidak bertambah dan tenaga pengelola sering berganti, selanjutnya dengan adanya penyerapan anggaran tahun 2022 Selanjutnya terdapat 13 sub kegiatan yang tidak mencapai target atau dibawah 80% yaitu :

1. Pengelolaan Pelayanan Kesehatan Ibu Hamil dengan Persentase Capaian realisasi sebesar 41.41% hal ini dikarenakan seluruh ibu hamil dengan ktp Musi banyuasin sudah Mendapatkan jaminan persalinan gratis (UHC) .
2. Pengelolaan Pelayanan Kesehatan Ibu Bersalin dengan persentase capaian realisasi 29.45% hal ini dikarenakan tidak adanya pengajuan dana kliem dari unit pelaksana pelayanan, dan keterbatasan waktu pelaksanaan (beberapa kegiatan berbenturan dengan pelaksanaan kegiatan yang lainyabaik lintas program/lintas sector.
3. Pengelolaan Pelayanan Kesehatan Bayi baru lahir dengan persentase capaian realisasi sebesar 52.68% hal ini dikarenakan Ketersediaan barang (BMHP) masih belum sesuai

dengan sasaran bayi baru lahir yang menjadi target di setiap puskesmas sehingga mempengaruhi kualitas layanan pada standar minimalis pelayanan kesehatan bayi lahir dan masih kurangnya kepatuhan petugas terhadap pemenuhan mutu layanan sesuai standar yang wajib didapatkan pada pelayanan kesehatan bayi baru lahir.

4. Pengelolaan Pelayanan Kesehatan Balita dengan persentase capaian realisasi sebesar 70.87% hal ini dikarenakan tidak terlaksana kegiatan zoom KEMENKES pada TW IV terkendala Naasumber karena jadwal kegiatan yang bersamaan, kegiatan pelayanan balita untuk kegiatan pemantauan pelaksanaan BIAS hanya dilaksanakan 1 kali pada bulan November karena untuk pemantauan di bulan Agustus kegiatan bersama dengan pelaksanaan BIAN..
5. Pengelolaan Pelayanan Kesehatan bagi Penduduk pada Kondisi Kejadian Luar Biasa (KLB) dengan persentase capaian realisasi sebesar 41.68% hal ini dikarenakan Pandemi Covid-19 menurun dan kegiatan pertemuan petugas tacer tidak dapat dilaksanakan karena pelaksanaan Tracking kasus konfirmasi Covid-19 dilaksanakan tidak melibatkan tracing dari TNI, POLRI, sehingga kegiatan pertemuan Tidak dilaksanakan, pelaksanaan tracing dilakukan oleh surveilans puskesmas.
6. Pengelolaan Pelayanan Kesehatan bagi Penduduk Terdampak Krisis Kesehatan Akibat Bencana dan/atau Berpotensi Bencana dengan persentase capaian realisasi sebesar 77.55% hal ini dikarenakan pelaksanaan Tracing di kabupaten tidak di realisasikan karena , terjadinya penurunan kasus covid-19 dan pelaksanaan tracing dilakukan oleh puskesmas dengan dana BOK untuk kegiatan sweping pelaksanaan vaksinasi covid-19 karena kegiatan pemantauan yang melibatkan TNI dan Polri tidak di realisasikan, pemantauan hanya melibatkan petugas kabupaten.
7. Pengelolaan Pelayanan Kesehatan Gizi masyarakat dengan persentase capaian realisasi sebesar 77.86% tidak ada kendala (kegiatan terlaksana dengan anggaran yang terserap kurang/lebih sedikit dari pagu yang diajukan) , keterbatasan waktu pelaksanaan (beberapa kegiatan berbenturan dengan pelaksanaan kegiatan lainnya baik lintas program/lintas sector.
8. Pengelolaan Pelayanan Kesehatan Tradisional, Akupuntur, asuhan mandiri dan Tradisional lainnya dengan persentase capaian realisasi sebesar 74.37% hal ini dikarenakan Perjalanan dinas dianggarkan 3 orang tetapi yang berangkat 1 orang..
9. Pengelolaan Surveilans Kesehatan dengan persentase capaian realisasi sebesar 67.48% Pelaksanaan Kegiatan tidak 100 % karena Pelaksanaan Penyelidikan Epidemiologi Penyakit Potensial KLB dan PD3I di laksanakan sesuai dengan jumlah kejadian kasus KLB dan PD3I yang terjadi pada Tahun 2022

10. Pelaksanaan Kewaspadaan Dini dan Respon Wabah dengan persentase capaian realisasi sebesar 45.64%, Pertemuan pembentukan Tim TPKJM tingkat kab untuk peserta Lintas ektor uang harian dan transport peserta lintas sektor tidak dipergunakan karena dialihkan undangan Viazoom untuk lintas sektor luar kecamatan sekayu karena pada saat itu kasus covid-19 lagi mengalami peningkatan.
Pelaksanaan Kegiatan tidak bisa di laksanakan menyesuaikan dengan jumlah kejadian Kasus Penyakit Infeksi Emerging yang terjadi pada tahun 2022
11. Pembinaan dan pengawasan Sumber Daya manusia Kesehatan dengan persentase capaian realisasi sebesar 73.61%. Dari 3 kategori tenaga kesehatan teladan yang diperlombakan, hanya 2 kategori yang memiliki pemenang. Situasi ini berdampak pada realisasi anggaran, dimana realisasi hanya dilakukan untuk 2 kategori tenaga kesehatan teladan yang memiliki pemenang tersebut.
12. Pengendalian dan Pengawasan serta Tindak Lanjut Pengawasan Sertifikat Produksi Pangan Industri Rumah Tangga dan Nomor P-IRT Sebagai Izin Produksi, untuk Produk Makanan Minuman Tertentu yang dapat Diproduksi oleh Industri Rumah Tangga dengan persentase capaian realisasi sebesar 58.57% Pengendalian dan Pengawasan serta Tindak Lanjut Pengawasan Sertifikat Produksi Pangan Industri Rumah Tangga dan Nomor P-IRT Sebagai Izin Produksi, untuk Produk Makanan Minuman Tertentu yang dapat Diproduksi oleh Industri Rumah Tangga yang Realisasi Keuangannya Kurang dari 100%, maka dengan ini kami mengklarifikasi bahwa :
 1. Ada beberapa peserta Bimtek Keamanan Pangan Berhalangan hadir sehingga uang transport dan uang harian peserta disetorkan kembali ke kas daerah.
 2. Kegiatan pengawasan sarana IRTP untuk lokasi ke daerah perairan tidak dilaksanakan karena kondisi yang tidak memungkinkan untuk melaksanakan pengawasan sehingga di alihkan ke sarana wilayah daratan saja sehingga ada kelebihan biaya transport perjalanan dinas.
13. Penyediaan dan pengelolaan data Tindak lanjut pengawasan Perizinan industry rumah tangga. dengan persentase capaian realisasi sebesar 79.63% Kegiatan Penyediaan dan Pengelolaan Data Tindak Lanjut Pengawasan Perizinan Industri Rumah tangga yang realisasi Keuangannya Kurang dari 100%, Maka dengan ini kami mengklafifikasi bahwa kegiatan Pengawasan Produk IRTP ke Sarana IRTP dan Indomaret/Alfamart sudah dilaksanakan Keseluruhan (100%) sesuai target tetapi Ada Kelebihan biaya Transport ke sarana sehingga realisasi keuangan tidak tercapai.

Pada Pelaksanaan Anggaran RSUD Sekayu Tahun Anggaran 2022 dari 15 Sub kegiatan terdapat 3 Sub Kegiatan yang tidak mencapai target atau berada dibawah 75%

target yaitu;

1. Penyelenggaraan Rapat Koordinasi dan Konsultasi SKPD dengan persentase capaian realisasi sebesar 36,19% hal ini dikarenakan adanya pembatasan kegiatan perjalanan dinas akibat dampak Pandemi Covid-19. Adapun tindak lanjut / solusi yang telah dilakukan RSUD Sekayu adalah penggunaan teknologi Informasi berupa Zoom Meeting, Discord dan lain-lain.
2. Pengadaan Obat, Vaksin dengan persentase capaian realisasi sebesar 71,34% hal ini disebabkan ketersediaan stok sediaan barang obat-obatan dan reagen yang terbatas di distributor karena terjadi lonjakan kenaikan kasus Covid-19 dan terkendala diproses pengadaan barang dan jasa (Banyak barang yang tidak terdapat di E-Catalog). Adapun tindak lanjut / solusinya adalah melaksanakan pengadaan barang dan jasa melalui metode penunjukan langsung.
3. Pengelolaan Pelayanan Kesehatan bagi penduduk Terdampak Krisis Kesehatan Akibat Bencana dan / atau berpotensi Bencana dengan persentase capaian realisasi sebesar 47,25% hal ini disebabkan ketersediaan stok sediaan barang obat-obatan dan reagen yang terbatas di distributor karena terjadi lonjakan kenaikan kasus Covid-19 dan terkendala di proses pengadaan barang dan jasa (Banyak barang yang tidak terdapat di E-Catalog). Adapun tindak lanjut / solusinya adalah melaksanakan pengadaan barang dan jasa melalui metode penunjukan langsung.

Saran :

1. Advokasi lintas sektoral
2. Penguatan peran posyandu pasca pandemi
3. Peningkatan kapasitas kader didesa
4. Jalin komitmen bersama antar lintas sektoral (kecamatan dan desa)
5. Memaksimalkan anggaran desa dalam pengelolaan dana desa bidang kesehatan.

Semoga Renja Dinas Kesehatan Kabupaten Musi Banyuasin tahun 2024 ini dapat dijadikan acuan bagi seluruh pemangku kepentingan terkait, sehingga diharapkan dapat tercapai tujuan pembangunan daerah Kabupaten Musi Banyuasin. Akhirnya, ucapan terimakasih disampaikan kepada seluruh pihak yang terlibat dalam penyusunan dokumen ini.

Ditetapkan di : Sekayu

pada tanggal : 21 Agustus 2023

Kepala Dinas Kesehatan
Kabupaten Musi Banyuasin



dr. H. Azmi Dariusmansyah
NIP. 19720928 200502 1 003

ANGGARAN RKPD DINAS KESEHATAN MUSI BANYUASIN TAHUN 2024

Kode	Urusan / Bidang / Program / Kegiatan /	Indikator Kinerja			Rencana Tahun 2024									
		Capaian Program	Keluaran Sub Kegiatan	Hasil Kegiatan	Lokasi Output Kegiatan	Target Capaian Kinerja			Pagu Indikatif (Rp.)	Hasil Pembahasan Banggar (Rp.)	Bertambah / (Berkurang)	Ket		
						Program	Keluaran Sub Kegiatan	Hasil Kegiatan						
										286,321,666,669	276,953,954,169	(9,367,712,500)		
1										286,321,666,669	276,953,954,169	(9,367,712,500)		
1	02									286,321,666,669	276,953,954,169	(9,367,712,500)		
1	02	01								203,978,591,196	194,610,878,696	(9,367,712,500)		
1	02	01	2.01							125,000,000	125,000,000	0		
1	02	01	2.01	0001						75,000,000	75,000,000	0		
					Jumlah Dokumen Perencanaan Perangkat Daerah	Jumlah Dokumen Perencanaan Perangkat Daerah	Persentase Terlaksananya Perencanaan, Penganggaran, dan Evaluasi Kinerja Perangkat Daerah	- Kab. Musi Banyuasin, Semua Kecamatan, Semua Kel/Desa	Dinas Kesehatan, 3 RSUD, 29 Puskesmas	11 Dokumen	100 %			
1	02	01	2.01	0006						50,000,000	50,000,000	0		
					Jumlah Laporan Capaian Kinerja dan Ikhtisar Realisasi Kinerja SKPD dan Laporan Hasil Koordinasi Penyusunan Laporan Capaian Kinerja dan Ikhtisar Realisasi Kinerja SKPD	Jumlah Laporan Capaian Kinerja dan Ikhtisar Realisasi Kinerja SKPD dan Laporan Hasil Koordinasi Penyusunan Laporan Capaian Kinerja dan Ikhtisar Realisasi Kinerja SKPD	Persentase Terlaksananya Perencanaan, Penganggaran, dan Evaluasi Kinerja Perangkat Daerah	- Kab. Musi Banyuasin, Semua Kecamatan, Semua Kel/Desa	Dinas Kesehatan, 3 RSUD, 29 Puskesmas	11 Laporan	100 %			
1	02	01	2.02							159,231,552,332	159,231,552,332	0		
1	02	01	2.02	0001						159,231,552,332	159,231,552,332	0		
					Jumlah Orang yang Menerima Gaji dan Tunjangan ASN	Jumlah Orang yang Menerima Gaji dan Tunjangan ASN	Persentase Terlaksananya Administrasi Keuangan Perangkat Daerah	- Kab. Musi Banyuasin, Semua Kecamatan, Semua Kel/Desa	Dinas Kesehatan, 3 RSUD, 29 Puskesmas	4822 Orang/bulan	100 %			
1	02	01	2.03							119,890,000	119,890,000	0		
1	02	01	2.03	0002						69,890,000	69,890,000	0		
					Jumlah Dokumen Pengamanan Barang Milik Daerah SKPD	Jumlah Dokumen Pengamanan Barang Milik Daerah SKPD	Persentase terlaksananya administrasi Barang Milik Daerah	- Kab. Musi Banyuasin, Semua Kecamatan, Semua Kel/Desa	Dinas Kesehatan, 3 RSUD, 29 Puskesmas	1 Dokumen	100 %			

1	02	01	2.03	0004	Pembinaan, Pengawasan, dan Pengendalian Barang Milik Daerah pada SKPD					50,000,000	50,000,000	0
					Jumlah Laporan Hasil Pembinaan, Pengawasan, dan Pengendalian Barang Milik Daerah pada SKPD	Jumlah Laporan Hasil Pembinaan, Pengawasan, dan Pengendalian Barang Milik Daerah pada SKPD	Persentase terlaksananya administrasi Barang Milik Daerah	- Kab. Musi Banyuasin, Semua Kecamatan, Semua Kel/Desa	Dinas Kesehatan, 3 RSUD, 29 Puskesmas	1 Laporan	100 %	
1	02	01	2.05		Administrasi Kepegawaian Perangkat Daerah					376,875,000	376,875,000	0
1	02	01	2.05	0002	Pengadaan Pakaian Dinas beserta Atribut Kelengkapannya					276,875,000	276,875,000	0
					Jumlah Paket Pakaian Dinas beserta Atribut Kelengkapan	Jumlah Paket Pakaian Dinas beserta Atribut Kelengkapan	Persentase Terlaksananya Administrasi Kepegawaian Perangkat Daerah	- Kab. Musi Banyuasin, Semua Kecamatan, Semua Kel/Desa	Dinas Kesehatan, 3 RSUD, 29 Puskesmas	1 Paket	100 %	
1	02	01	2.05	0009	Pendidikan dan Pelatihan Pegawai Berdasarkan Tugas dan Fungsi					100,000,000	100,000,000	0
					Jumlah Pegawai Berdasarkan Tugas dan Fungsi yang Mengikuti Pendidikan dan Pelatihan	Jumlah Pegawai Berdasarkan Tugas dan Fungsi yang Mengikuti Pendidikan dan Pelatihan	Persentase Terlaksananya Administrasi Kepegawaian Perangkat Daerah	- Kab. Musi Banyuasin, Semua Kecamatan, Semua Kel/Desa	Dinas Kesehatan, 3 RSUD, 29 Puskesmas	90 Orang	100 %	
1	02	01	2.06		Administrasi Umum Perangkat Daerah					1,202,070,000	1,202,070,000	0
1	02	01	2.06	0001	Penyediaan Komponen Instalasi Listrik/Penerangan Bangunan Kantor					30,000,000	30,000,000	0
					Jumlah Paket Komponen Instalasi Listrik/Penerangan Bangunan Kantor yang Disediakan	Jumlah Paket Komponen Instalasi Listrik/Penerangan Bangunan Kantor yang Disediakan	Persentase Terlaksananya Administrasi Umum Perangkat Daerah	- Kab. Musi Banyuasin, Semua Kecamatan, Semua Kel/Desa	Dinas Kesehatan, 3 RSUD, 29 Puskesmas	1 Paket	100 %	
1	02	01	2.06	0002	Penyediaan Peralatan dan Perlengkapan Kantor					250,000,000	250,000,000	0
					Jumlah Paket Peralatan dan Perlengkapan Kantor yang Disediakan	Jumlah Paket Peralatan dan Perlengkapan Kantor yang Disediakan	Persentase Terlaksananya Administrasi Umum Perangkat Daerah	- Kab. Musi Banyuasin, Semua Kecamatan, Semua Kel/Desa	Dinas Kesehatan, 3 RSUD, 29 Puskesmas	1 Paket	100 %	
1	02	01	2.06	0003	Penyediaan Peralatan Rumah Tangga					75,000,000	75,000,000	0
					Jumlah Paket Peralatan Rumah Tangga yang Disediakan	Jumlah Paket Peralatan Rumah Tangga yang Disediakan	Persentase Terlaksananya Administrasi Umum Perangkat Daerah	- Kab. Musi Banyuasin, Semua Kecamatan, Semua Kel/Desa	Dinas Kesehatan, 3 RSUD, 29 Puskesmas	1 Paket	100 %	
1	02	01	2.06	0004	Penyediaan Bahan Logistik Kantor					200,000,000	200,000,000	0
					Jumlah Paket Bahan Logistik Kantor yang Disediakan	Jumlah Paket Bahan Logistik Kantor yang Disediakan	Persentase Terlaksananya Administrasi Umum Perangkat Daerah	- Kab. Musi Banyuasin, Semua Kecamatan, Semua Kel/Desa	Dinas Kesehatan, 3 RSUD, 29 Puskesmas	1 Paket	100 %	
1	02	01	2.06	0005	Penyediaan Barang Cetak dan Penggandaan					152,070,000	152,070,000	0

					Jumlah Paket Barang Cetak dan Penggandaan yang Disediakan	Jumlah Paket Barang Cetak dan Penggandaan yang Disediakan	Persentase Terlaksananya Administrasi Umum Perangkat Daerah	- Kab. Musi Banyuasin, Semua Kecamatan, Semua Kel/Desa	Dinas Kesehatan, 3 RSUD, 29 Puskesmas	1 Paket	100 %				
1	02	01	2.06	0006	Penyediaan Bahan Bacaan dan Peraturan Perundang-undangan							25,000,000	25,000,000	0	
					Jumlah Dokumen Bahan Bacaan dan Peraturan Perundang-Undangan yang Disediakan	Jumlah Dokumen Bahan Bacaan dan Peraturan Perundang-Undangan yang Disediakan	Persentase Terlaksananya Administrasi Umum Perangkat Daerah	- Kab. Musi Banyuasin, Semua Kecamatan, Semua Kel/Desa	Dinas Kesehatan, 3 RSUD, 29 Puskesmas	1 Dokumen	100 %				
1	02	01	2.06	0007	Penyediaan Bahan/Material							50,000,000	50,000,000	0	
					Jumlah Paket Bahan/Material yang Disediakan	Jumlah Paket Bahan/Material yang Disediakan	Persentase Terlaksananya Administrasi Umum Perangkat Daerah	- Kab. Musi Banyuasin, Semua Kecamatan, Semua Kel/Desa	Dinas Kesehatan, 3 RSUD, 29 Puskesmas	1 Paket	100 %				
1	02	01	2.06	0008	Fasilitasi Kunjungan Tamu							50,000,000	50,000,000	0	
					Jumlah Laporan Fasilitasi Kunjungan Tamu	Jumlah Laporan Fasilitasi Kunjungan Tamu	Persentase Terlaksananya Administrasi Umum Perangkat Daerah	- Kab. Musi Banyuasin, Semua Kecamatan, Semua Kel/Desa	Dinas Kesehatan, 3 RSUD, 29 Puskesmas	1 Laporan	100 %				
1	02	01	2.06	0009	Penyelenggaraan Rapat Koordinasi dan Konsultasi SKPD							350,000,000	350,000,000	0	
					Jumlah Laporan Penyelenggaraan Rapat Koordinasi dan Konsultasi SKPD	Jumlah Laporan Penyelenggaraan Rapat Koordinasi dan Konsultasi SKPD	Persentase Terlaksananya Administrasi Umum Perangkat Daerah	- Kab. Musi Banyuasin, Sekayu, Semua Kel/Desa	Dinas Kesehatan, 3 RSUD, 29 Puskesmas	1 Laporan	100 %				
1	02	01	2.06	0011	Dukungan Pelaksanaan Sistem Pemerintahan Berbasis Elektronik pada SKPD							20,000,000	20,000,000	0	
					Jumlah Dokumen Dukungan Pelaksanaan Sistem Pemerintahan Berbasis Elektronik pada SKPD	Jumlah Dokumen Dukungan Pelaksanaan Sistem Pemerintahan Berbasis Elektronik pada SKPD	Persentase Terlaksananya Administrasi Umum Perangkat Daerah	- Kab. Musi Banyuasin, Sekayu, Semua Kel/Desa	Dinas Kesehatan, 3 RSUD, 29 Puskesmas	1 Dokumen	100 %				
1	02	01	2.07		Pengadaan Barang Milik Daerah Penunjang Urusan Pemerintah Daerah							100,000,000	100,000,000	0	
1	02	01	2.07	0005	Pengadaan Mebel							100,000,000	100,000,000	0	
					Jumlah Paket Mebel yang Disediakan	Jumlah Paket Mebel yang Disediakan	Persentase Terlaksananya Pengadaan Barang Milik daerah Penunjang Urusan Pemerintah	- Kab. Musi Banyuasin, Sekayu, Semua Kel/Desa	Dinas Kesehatan, 3 RSUD, 29 Puskesmas	1 Unit	100 %				
1	02	01	2.08		Penyediaan Jasa Penunjang Urusan Pemerintahan Daerah							41,866,209,864	32,498,497,364	(9,367,712,500)	
1	02	01	2.08	0002	Penyediaan Jasa Komunikasi, Sumber Daya Air dan Listrik							1,624,287,120	1,624,287,120	0	
					Jumlah Laporan Penyediaan Jasa Komunikasi, Sumber Daya Air dan Listrik yang Disediakan	Jumlah Laporan Penyediaan Jasa Komunikasi, Sumber Daya Air dan Listrik yang Disediakan	Persentase Terlaksananya Penyediaan Jasa Penunjang Urusan Pemerintah Daerah	- Kab. Musi Banyuasin, Sekayu, Semua Kel/Desa	Dinas Kesehatan, 3 RSUD, 29 Puskesmas	64 Laporan	100 %				

1	02	01	2.08	0004	Penyediaan Jasa Pelayanan Umum Kantor						40,241,922,744	30,874,210,244	(9,367,712,500)	
					Jumlah Laporan Penyediaan Jasa Pelayanan Umum Kantor yang Disediakan	Jumlah Laporan Penyediaan Jasa Pelayanan Umum Disediakan	Persentase Terlaksananya Penyediaan Jasa Penunjang Urusan Pemerintah Daerah	- Kab. Musi Banyuasin, Sekayu, Semua Kel/Desa	Dinas Kesehatan, 3 RSUD, 29 Puskesmas	1 Laporan	100 %			
1	02	01	2.09		Pemeliharaan Barang Milik Daerah Penunjang Urusan Pemerintahan Daerah						956,994,000	956,994,000	0	
1	02	01	2.09	0002	Penyediaan Jasa Pemeliharaan, Biaya Pemeliharaan, Pajak dan Perizinan Kendaraan Dinas Operasional atau Lapangan						697,110,000	697,110,000	0	
					Jumlah Kendaraan Dinas Operasional atau Lapangan yang Dipelihara dan dibayarkan Pajak dan Perizinannya	Jumlah Kendaraan Dinas Operasional atau Lapangan yang Dipelihara dan dibayarkan Pajak dan Perizinannya	Persentase Terlaksananya Pemeliharaan Barang Milik Daerah Penunjang Urusan Pemerintah Daerah	- Kab. Musi Banyuasin, Sekayu, Semua Kel/Desa	Dinas Kesehatan, 3 RSUD, 29 Puskesmas	50 Unit	100 %			
1	02	01	2.09	0009	Pemeliharaan/Rehabilitasi Gedung Kantor dan Bangunan Lainnya						189,992,000	189,992,000	0	
					Jumlah Gedung Kantor dan Bangunan Lainnya yang Dipelihara/Direhabilitasi	Jumlah Gedung Kantor dan Bangunan Lainnya yang Dipelihara/Direhabilitasi	Persentase Terlaksananya Pemeliharaan Barang Milik Daerah Penunjang Urusan Pemerintah Daerah	- Kab. Musi Banyuasin, Sekayu, Semua Kel/Desa	Dinas Kesehatan, 3 RSUD, 29 Puskesmas	1 Unit	100 %			
1	02	01	2.09	0010	Pemeliharaan/Rehabilitasi Sarana dan Prasarana Gedung Kantor atau Bangunan Lainnya						69,892,000	69,892,000	0	
					Jumlah Sarana dan Prasarana Gedung Kantor atau Bangunan Lainnya yang Dipelihara/Direhabilitasi	Jumlah Sarana dan Prasarana Gedung Kantor atau Bangunan Lainnya yang Dipelihara/Direhabilitasi	Persentase Terlaksananya Pemeliharaan Barang Milik Daerah Penunjang Urusan Pemerintah Daerah	- Kab. Musi Banyuasin, Semua Kecamatan, Semua Kel/Desa	Dinas Kesehatan, 3 RSUD, 29 Puskesmas	0 Unit	100 %			
1	02	02			PROGRAM PEMENUHAN UPAYA KESEHATAN PERORANGAN DAN UPAYA KESEHATAN MASYARAKAT						80,744,889,523	80,744,889,523	0	
1	02	02	2.01		Penyediaan Fasilitas Pelayanan Kesehatan untuk UKM dan UKP Kewenangan Daerah Kabupaten/Kota						22,695,645,085	22,695,645,085	0	
1	02	02	2.01	0004	Pembangunan Rumah Dinas Tenaga Kesehatan						500,000,000	500,000,000	0	
					Jumlah Rumah Dinas Tenaga Kesehatan yang Dibangun	Jumlah Rumah Dinas Tenaga Kesehatan yang Dibangun	Persentase Fasyankes yang memiliki Fasilitas Pelayanan Kesehatan untuk UKM dan UKP sesuai standar	- Kab. Musi Banyuasin, Sekayu, Semua Kel/Desa - Kab. Musi Banyuasin, Lais, Semua Kel/Desa		1 Unit	100 %			
				01	Belanja Jasa Konsultasi Pengawasan Pembangunan Rumah Dinas (Paket)			(Puskesmas Lais, Lais)		1	Paket	30,000,000	30,000,000	0
				02	Belanja Pembangunan Rumah Dinas Puskesmas Lais (Unit)			(Puskesmas Lais Kabupaten Musi Banyuasin, Lais)		1	Unit	461,068,000	461,068,000	0

					03	Administrasi Pelaksanaan Kegiatan			(Puskesmas Lais Kabupaten Musi Banyuasin, Lais)		1	Kali	8,932,000	8,932,000	0						
1	02	02	2.01	0007	Pengembangan Fasilitas Kesehatan Lainnya										8,365,317,852	8,365,317,852	0				
						Jumlah Fasilitas Kesehatan Lainnya yang Ditingkatkan Sarana, Prasarana, Alat Kesehatan dan SDM agar Sesuai Standar	Jumlah Fasilitas Kesehatan Lainnya yang Ditingkatkan Sarana, Prasarana, Alat Kesehatan dan SDM agar Sesuai Standar	Persentase Fasyankes yang memiliki Fasilitas Pelayanan Kesehatan untuk UKM dan UKP sesuai standar	- Kab. Musi Banyuasin,		8	Unit	100 %								
					01	Pengadaan AC Gedung Farmasi (Unit)			(Dinas Kesehatan Kab. Musi Banyuasin, KAB. MUSI BANYUASIN)		14	Unit	149,480,450	149,480,450	0						
					02	Pengadaan Ambulance Mini Bus Puskesmas (Unit)			(Dinas Kesehatan Kab. Musi Banyuasin, KAB. MUSI BANYUASIN)		4	Unit	1,524,600,000	1,524,600,000	0						
					03	Pengadaan Ambulans Double PSC 119 (Unit)			(Dinas Kesehatan Kab. Musi Banyuasin, KAB. MUSI BANYUASIN)		1	Unit	700,000,000	700,000,000	0						
					04	Pengadaan Gedung Arsip (Paket)			(Dinas Kesehatan Kab. Musi Banyuasin, KAB. MUSI BANYUASIN)		1	Paket	200,000,000	200,000,000	0						
					05	Pengadaan IPAL Puskesmas (Paket)			(Puskesmas Balai Agung, Puskesmas Ngulak, Puskesmas Babat Toman, Puskesmas Tebing Bulang, Puskesmas Mekar Jaya, Puskesmas Air Balui, Puskesmas Lais, Puskesmas Tanjung Kerang, KAB. MUSI BANYUASIN)		9	Paket	2,392,192,845	2,392,192,845	0						
					06	Pengadaan mobil operasional lapangan Dinas Kesehatan (Unit)			(Dinas Kesehatan, KAB. MUSI BANYUASIN)		1	Unit	515,263,000	515,263,000	0						
					07	Pengadaan Osmosis Puskesmas (Paket)			(Dinas Kesehatan Kab. Musi Banyuasin, KAB. MUSI BANYUASIN)		2	Paket	400,000,000	400,000,000	0						

					08	Pengadaan Penataan Halaman (Paket)			(Dinas Kesehatan Kab. Musi Banyuasin, KAB. MUSI BANYUASIN)		1	Paket	450,000,000	450,000,000	0	
					09	Pengadaan Solar Kios 2 PKM Lalan (Paket)			(Dinkes Kesehatan Kab. Musi Banyuasin, KAB. MUSI BANYUASIN)		2	Paket	1,909,850,000	1,909,850,000	0	
					10	Administrasi Pelaksanaan Kegiatan (Perjalanan Dinas, Alat Tulis Kantor)			(Dinkes Kesehatan Kab. Musi Banyuasin, KAB. MUSI BANYUASIN)		1	Paket	123,931,557	123,931,557	0	
1	02	02	2.01	0009	Rehabilitasi dan Pemeliharaan Puskesmas								1,500,000,000	1,700,000,000	200,000,000	
						Jumlah Sarana, Prasarana dan Alat Kesehatan yang Telah Dilakukan Rehabilitasi dan Pemeliharaan Oleh Puskesmas	Jumlah Sarana, Prasarana dan Alat Kesehatan yang Telah Dilakukan Rehabilitasi dan Pemeliharaan Oleh Puskesmas	Persentase Fasyankes yang memiliki Fasilitas Pelayanan Kesehatan untuk UKM dan UKP sesuai standar			1 Unit	100 %				
					01	Belanja Konsultansi Pengawasan Penataan Halaman dan Pagar Puskesmas Tenggulang Raya (Paket)			(Puskesmas Tenggulang Raya Kec.Babat Supat, Babat Supat)		1	Paket	50,000,000	50,000,000	0	
					02	Belanja Konsultansi Perencanaan Penataan Halaman dan Pagar Puskesmas Tenggulang Raya (Paket)			(Puskesmas Tenggulang Raya Kec.Babat Supat, Babat Supat)		1	Unit	70,000,000	70,000,000	0	
					03	Belanja Modal Penataan Halaman dan Pagar Puskesmas Tenggulang Raya (Unit)			(Puskesmas Tenggulang Raya Kec.Babat Supat, Babat Supat)		1	Unit	1,374,230,000	1,374,230,000	0	

					04	Penataan halaman Puskesmas Babat Kel. Babat Toman dengan paving block			Kelurahan Babat Kec. Babat Toman		2,500	m2	-	200,000,000	200,000,000								
					05	Administrasi Pelaksanaan Kegiatan (Perjalanan Dinas, Alat Tulis Kantor)			(Puskesmas Tenggulang Raya Kec. Babat Supat, Babat Supat)		1	Paket	5,770,000	5,770,000	0								
1	02	02	2.01	0010	Rehabilitasi dan Pemeliharaan Fasilitas Kesehatan Lainnya													800,000,000	600,000,000	(200,000,000)			
						Jumlah Sarana , Prasarana dan Alat Kesehatan yang Telah Dilakukan Rehabilitasi dan Pemeliharaan oleh Fasilitas Kesehatan Lainnya	Jumlah Sarana , Prasarana dan Alat Kesehatan yang Telah Dilakukan Rehabilitasi dan Pemeliharaan oleh Fasilitas Kesehatan Lainnya	Persentase Fasyankes yang memiliki Fasilitas Pelayanan Kesehatan untuk UKM dan UKP sesuai standar	- Kab. Musi Banyuasin, Semua Kecamatan, Semua Kel/Desa		2 UNIT	100 %											
					01	Belanja Jasa Konsultasi Pengawasan Rehabilitasi Berat Pustu Bumi Agung (Paket)			(Pustu Bumi Agung Kecamatan Lalau, Lalau)		1	Paket	30,000,000	30,000,000	0								
					02	Belanja Modal Bangunan Kesehatan - Rehabilitasi Berat Pustu Bumi Agung (Unit)			(Pustu Bumi Agung Kecamatan Lalau, Lalau)		1	Paket	552,158,000	552,158,000	0								
					03	Pembangunan Pagar Pustu Sinar Harapan Kec. Tungkal Jaya (Paket)			Pustu Sinar Harapan Kec. Tungkal Jaya		1	Paket	200,000,000	-	(200,000,000)								
					04	Administrasi Pelaksanaan Kegiatan (Perjalanan Dinas, Alat Tulis Kantor)			(Pustu Bumi Agung Kecamatan Lalau, Lalau) dan Pustu Sinar Harapan Kec. Tungkal Jaya		1	Paket	17,842,000	17,842,000	0								
1	02	02	2.01	0022	Pengembangan Rumah Sakit													3,000,000,000	3,000,000,000	0			

					Jumlah Rumah sakit yang ditingkatkan sarana, prasarana, alat kesehatan dan SDM agar sesuai standar jenis pelayanan rumah sakit berdasarkan kelas rumah sakit yang memenuhi rasio tempat tidur terhadap jumlah penduduk minimal 1:1000 dan/atau dalam rangka peningkatan kapasitas pelayanan rumah sakit	Jumlah Rumah sakit yang ditingkatkan sarana, prasarana, alat kesehatan dan SDM agar sesuai standar jenis pelayanan rumah sakit berdasarkan kelas rumah sakit yang memenuhi rasio tempat tidur terhadap jumlah penduduk minimal 1:1000 dan/atau dalam rangka peningkatan kapasitas pelayanan rumah sakit	Persentase Fasyankes yang memiliki Fasilitas Pelayanan Kesehatan untuk UKM dan UKP sesuai standar			1 Unit	100 %					
				01	Belanja Jasa Konsultasi Pengawasan Pembangunan Gedung Rawat Inap (Paket)			(Rumah Sakit Sungai Lilin Kec.Sungai Lilin, Sungai Lilin)		1	Paket	100,000,000	100,000,000			0
				02	Belanja Modal Pembangunan Gedung Rawat Inap Rumah Sakit (Paket)			(Rumah Sakit Sungai Lilin Kec.Sungai Lilin, Sungai Lilin)		1	Paket	2,894,190,000	2,894,190,000			0
				03	Administrasi Pelaksanaan Kegiatan (Perjalanan Dinas, Alat Tulis Kantor)			(Rumah Sakit Sungai Lilin Kec.Sungai Lilin, Sungai Lilin)		1	Paket	5,810,000	5,810,000			0
1	02	02	2.01	0023	Pengadaan Obat, Bahan Habis Pakai, Bahan Medis Habis Pakai, Vaksin, Makanan dan Minuman di Fasilitas Kesehatan yang disediakan	Jumlah Obat, Bahan Habis Pakai, Bahan Medis Habis Pakai, Vaksin, Makanan dan Minuman di Fasilitas Kesehatan yang disediakan	Persentase Fasyankes yang memiliki Fasilitas Pelayanan Kesehatan untuk UKM dan UKP sesuai standar	- Kab. Musi Banyuasin, Semua Kecamatan, Semua Kel/Desa		1 Paket	100 %					0
												8,209,327,233	8,209,327,233			0

					01	Pengadaan Obat Non Jaminan Kesehatan (Paket)			(Kantor Dinas Kesehatan Kab. Musi Banyuasin Jl. Kol Wahid Udin No. 230, Serasan Jaya, Kec. Sekayu)		1	Paket	950,124,600	950,124,600		0		
					02	Pengadaan Obat Program Jaminan Kesehatan (Paket)			(Kantor Dinas Kesehatan Kab. Musi Banyuasin Jl. Kol Wahid Udin No. 230, Serasan Jaya, Kec. Sekayu)		1	Paket	3,202,401,060	3,202,401,060		0		
					03	Pengadaan Obat Program Kesehatan Lainnya (Paket)			(Kantor Dinas Kesehatan Kab. Musi Banyuasin Jl. Kol Wahid Udin No. 230, Serasan Jaya, Kec. Sekayu)		1	Paket	903,056,040	903,056,040		0		
					04	Pengadaan Vaksin (Paket)			(Kantor Dinas Kesehatan Kab. Musi Banyuasin Jl. Kol Wahid Udin No. 230, Serasan Jaya, Kec. Sekayu)		1	Paket	432,811,533	432,811,533		0		
					05	Belanja BMHP Puskesmas (Paket)			(Kantor Dinas Kesehatan Kab. Musi Banyuasin Jl. Kol Wahid Udin No. 230, Serasan Jaya, Kec. Sekayu)		1	Paket	2,678,952,810	2,678,952,810		0		
					06	Administrasi Pelaksanaan Kegiatan (Perjalanan Dinas, Alat Tulis Kantor)			(Kantor Dinas Kesehatan Kab. Musi Banyuasin Jl. Kol Wahid Udin No. 230, Serasan Jaya, Kec. Sekayu)		1	Paket	41,981,190	41,981,190		0		
1	02	02	2.01	0026	Distribusi Alat Kesehatan, Obat, Bahan Habis Pakai, Bahan Medis Habis Pakai, Vaksin, Makanan dan Minuman ke Fasilitas Kesehatan								321,000,000	321,000,000		0		
						Jumlah distribusi Alat Kesehatan, Obat, Bahan Habis Pakai, Bahan Medis Habis Pakai, Vaksin, Makanan ke Fasilitas Kesehatan	Jumlah distribusi Alat Kesehatan, Obat, Bahan Habis Pakai, Bahan Medis Habis Pakai, Vaksin, Makanan ke Fasilitas Kesehatan	Persentase Fasyankes yang memiliki Fasilitas Pelayanan Kesehatan untuk UKM dan UKP sesuai standar	- Kab. Musi Banyuasin, Semua Kecamatan, Semua Kel/Desa		1	Paket	100 %					
1	02	02	2.02		Penyediaan Layanan Kesehatan untuk UKM dan UKP Rujukan Tingkat Daerah Kabupaten/Kota								56,930,144,438	56,930,144,438		0		
1	02	02	2.02	0001	Pengelolaan Pelayanan Kesehatan Ibu Hamil								298,065,438	298,065,438		0		

					Jumlah Ibu Hamil yang Mendapatkan Pelayanan Kesehatan Sesuai Standar	Jumlah Ibu Hamil yang Mendapatkan Pelayanan Kesehatan Sesuai Standar	Persentase Peyediaan Layanan Kesehatan UKM dan UKP Rujukan sesuai dengan standar	- Kab. Musi Banyuasin, Semua Kecamatan, Semua Kel/Desa		14479 Orang	100 %				
1	02	02	2.02	0002	Pengelolaan Pelayanan Kesehatan Ibu Bersalin								50,000,000	50,000,000	0
					Jumlah Ibu Bersalin yang Mendapatkan Pelayanan Kesehatan Sesuai Standar	Jumlah Ibu Bersalin yang Mendapatkan Pelayanan Kesehatan Sesuai Standar	Persentase Peyediaan Layanan Kesehatan UKM dan UKP Rujukan sesuai dengan standar	- Kab. Musi Banyuasin, Semua Kecamatan, Semua Kel/Desa		13821 Orang	100 %				
1	02	02	2.02	0003	Pengelolaan Pelayanan Kesehatan Bayi Baru Lahir								240,000,000	240,000,000	0
					Jumlah Bayi Baru Lahir yang Mendapatkan Pelayanan Kesehatan Sesuai Standar	Jumlah Bayi Baru Lahir yang Mendapatkan Pelayanan Kesehatan Sesuai Standar	Persentase Peyediaan Layanan Kesehatan UKM dan UKP Rujukan dengan standar	- Kab. Musi Banyuasin, Semua Kecamatan, Semua Kel/Desa		13163 Orang	100 %				
1	02	02	2.02	0004	Pengelolaan Pelayanan Kesehatan Balita								350,000,000	350,000,000	0
					Jumlah Balita yang Mendapatkan Pelayanan Kesehatan Sesuai Standar	Jumlah Balita yang Mendapatkan Pelayanan Kesehatan Sesuai Standar	Persentase Peyediaan Layanan Kesehatan UKM dan UKP Rujukan sesuai dengan standar	- Kab. Musi Banyuasin, Semua Kecamatan, Semua Kel/Desa		69074 Orang	100 %				
1	02	02	2.02	0005	Pengelolaan Pelayanan Kesehatan pada Usia Pendidikan Dasar								75,000,000	75,000,000	0
					Jumlah Anak Usia Pendidikan Dasar yang Mendapatkan Pelayanan Kesehatan Sesuai Standar	Jumlah Anak Usia Pendidikan Dasar yang Mendapatkan Pelayanan Kesehatan Sesuai Standar	Persentase Peyediaan Layanan Kesehatan UKM dan UKP Rujukan sesuai dengan standar	- Kab. Musi Banyuasin, Semua Kecamatan, Semua Kel/Desa		119045 Orang	100 %				
1	02	02	2.02	0006	Pengelolaan Pelayanan Kesehatan pada Usia Produktif								60,000,000	60,000,000	0
					Jumlah Penduduk Usia Produktif yang Mendapatkan Pelayanan Kesehatan Sesuai Standar	Jumlah Penduduk Usia Produktif yang Mendapatkan Pelayanan Kesehatan Sesuai Standar	Persentase Peyediaan Layanan Kesehatan UKM dan UKP Rujukan sesuai dengan standar	- Kab. Musi Banyuasin, Semua Kecamatan, Semua Kel/Desa		94849 Orang	100 %				
1	02	02	2.02	0007	Pengelolaan Pelayanan Kesehatan pada Usia Lanjut								80,000,000	80,000,000	0
					Jumlah Penduduk Usia Lanjut yang Mendapatkan Pelayanan Kesehatan Sesuai Standar	Jumlah Penduduk Usia Lanjut yang Mendapatkan Pelayanan Kesehatan Sesuai Standar	Persentase Peyediaan Layanan Kesehatan UKM dan UKP Rujukan sesuai dengan standar	- Kab. Musi Banyuasin, Semua Kecamatan, Semua Kel/Desa		51832 Orang	100 %				
1	02	02	2.02	0008	Pengelolaan Pelayanan Kesehatan Penderita Hipertensi								50,000,000	50,000,000	0

					Jumlah Penderita Hipertensi yang Mendapatkan Pelayanan Kesehatan Sesuai Standar	Jumlah Penderita Hipertensi yang Mendapatkan Pelayanan Kesehatan Sesuai Standar	Persentase Peyediaan Layanan Kesehatan UKM dan UKP Rujukan sesuai dengan standar	- Kab. Musi Banyuasin, Semua Kecamatan, Semua Kel/Desa		131183 Orang	100 %				
1	02	02	2.02	0009	Pengelolaan Pelayanan Kesehatan Penderita Diabetes Melitus							50,000,000	50,000,000	0	
					Jumlah Penderita Diabetes Melitus yang Mendapatkan Pelayanan Kesehatan Sesuai Standar	Jumlah Penderita Diabetes Melitus yang Mendapatkan Pelayanan Kesehatan Sesuai Standar	Persentase Peyediaan Layanan Kesehatan UKM dan UKP Rujukan sesuai dengan standar	- Kab. Musi Banyuasin, Semua Kecamatan, Semua Kel/Desa		39893 Orang	100 %				
1	02	02	2.02	0010	Pengelolaan Pelayanan Kesehatan Orang dengan Gangguan Jiwa Berat							50,000,000	50,000,000	0	
					Jumlah Orang yang Mendapatkan Pelayanan Kesehatan Orang dengan Gangguan Jiwa Berat Sesuai Standar	Jumlah Orang yang Mendapatkan Pelayanan Kesehatan Orang dengan Gangguan Jiwa Berat Sesuai Standar	Persentase Peyediaan Layanan Kesehatan UKM dan UKP Rujukan sesuai dengan standar	- Kab. Musi Banyuasin, Semua Kecamatan, Semua Kel/Desa		1368 Orang	100 %				
1	02	02	2.02	0011	Pengelolaan Pelayanan Kesehatan Orang Terduga Tuberkulosis							60,000,000	60,000,000	0	
					Jumlah Orang Terduga Menderita Tuberkulosis yang Mendapatkan Pelayanan Sesuai Standar	Jumlah Orang Terduga Menderita Tuberkulosis yang Mendapatkan Pelayanan Sesuai Standar	Persentase Peyediaan Layanan Kesehatan UKM dan UKP Rujukan sesuai dengan standar	- Kab. Musi Banyuasin, Semua Kecamatan, Semua Kel/Desa		11800 Orang	100 %				
1	02	02	2.02	0012	Pengelolaan Pelayanan Kesehatan Orang dengan Risiko Terinfeksi HIV							60,000,000	60,000,000	0	
					Jumlah Orang Terduga Menderita HIV yang Mendapatkan Pelayanan Sesuai Standar	Jumlah Orang Terduga Menderita HIV yang Mendapatkan Pelayanan Sesuai Standar	Persentase Peyediaan Layanan Kesehatan UKM dan UKP Rujukan sesuai dengan standar	- Kab. Musi Banyuasin, Semua Kecamatan, Semua Kel/Desa		18156 Orang	100 %				
1	02	02	2.02	0014	Pengelolaan Pelayanan Kesehatan bagi Penduduk Terdampak Krisis Kesehatan Akibat Bencana dan/atau Berpotensi Bencana							1,398,459,000	1,398,459,000	0	
					Jumlah Dokumen Hasil Pengelolaan Pelayanan Kesehatan bagi Penduduk Terdampak Krisis Kesehatan Akibat Bencana dan/atau Berpotensi Bencana Sesuai Standar	Jumlah Dokumen Hasil Pengelolaan Pelayanan Kesehatan bagi Penduduk Terdampak Krisis Kesehatan Akibat Bencana dan/atau Berpotensi Bencana Sesuai Standar	Persentase Peyediaan Layanan Kesehatan UKM dan UKP Rujukan sesuai dengan standar	- Kab. Musi Banyuasin, Semua Kecamatan, Semua Kel/Desa		1 Dokumen	100 %				
1	02	02	2.02	0015	Pengelolaan Pelayanan Kesehatan Gizi Masyarakat							4,700,000,000	4,700,000,000	0	

					Jumlah Dokumen Hasil Pengelolaan Pelayanan Kesehatan Gizi Masyarakat	Jumlah Dokumen Hasil Pengelolaan Pelayanan Kesehatan Gizi Masyarakat	Persentase Peyediaan Layanan Kesehatan UKM dan UKP Rujukan sesuai dengan standar	- Kab. Musi Banyuasin, Semua Kecamatan, Semua Kel/Desa		4 Dokumen	100 %				
1	02	02	2.02	0016	Pengelolaan Pelayanan Kesehatan Kerja dan Olahraga								100,000,000	100,000,000	0
					Jumlah Dokumen Hasil Pengelolaan Pelayanan Kesehatan Kerja dan Olahraga	Jumlah Dokumen Hasil Pengelolaan Pelayanan Kesehatan Kerja dan Olahraga	Persentase Peyediaan Layanan Kesehatan UKM dan UKP Rujukan sesuai dengan standar	- Kab. Musi Banyuasin, Semua Kecamatan, Semua Kel/Desa		1 Dokumen	100 %				
1	02	02	2.02	0017	Pengelolaan Pelayanan Kesehatan Lingkungan								300,000,000	300,000,000	0
					Jumlah Dokumen Hasil Pengelolaan Pelayanan Kesehatan Lingkungan	Jumlah Dokumen Hasil Pengelolaan Pelayanan Kesehatan Lingkungan	Persentase Peyediaan Layanan Kesehatan UKM dan UKP Rujukan sesuai dengan standar	- Kab. Musi Banyuasin, Semua Kecamatan, Semua Kel/Desa		1 Dokumen	100 %				
1	02	02	2.02	0018	Pengelolaan Pelayanan Promosi Kesehatan								150,000,000	150,000,000	0
					Jumlah Dokumen Hasil Pengelolaan Pelayanan Promosi Kesehatan	Jumlah Dokumen Hasil Pengelolaan Pelayanan Promosi Kesehatan	Persentase Peyediaan Layanan Kesehatan UKM dan UKP Rujukan sesuai dengan standar	- Kab. Musi Banyuasin, Semua Kecamatan, Semua Kel/Desa		29 Dokumen	100 %				
1	02	02	2.02	0019	Pengelolaan Pelayanan Kesehatan Tradisional, Akupuntur, Asuhan Mandiri, dan Tradisional Lainnya								150,000,000	150,000,000	0
					Jumlah Dokumen Hasil Pengelolaan Pelayanan Kesehatan Tradisional, Akupuntur, Asuhan Mandiri dan Tradisional Lainnya	Jumlah Dokumen Hasil Pengelolaan Pelayanan Kesehatan Tradisional, Akupuntur, Asuhan Mandiri dan Tradisional Lainnya	Persentase Peyediaan Layanan Kesehatan UKM dan UKP Rujukan sesuai dengan standar	- Kab. Musi Banyuasin, Semua Kecamatan, Semua Kel/Desa		1 Dokumen	100 %				
1	02	02	2.02	0020	Pengelolaan Surveilans Kesehatan								70,000,000	70,000,000	0
					Jumlah Dokumen Hasil Pengelolaan Surveilans Kesehatan	Jumlah Dokumen Hasil Pengelolaan Surveilans Kesehatan	Persentase Peyediaan Layanan Kesehatan UKM dan UKP Rujukan sesuai dengan standar	- Semua Kecamatan, Semua Kel/Desa		1 Dokumen	100 %				
1	02	02	2.02	0025	Pelayanan Kesehatan Penyakit Menular dan Tidak Menular								201,825,000	201,825,000	0
					Jumlah Dokumen Hasil Pelayanan Kesehatan Penyakit Menular dan Tidak Menular	Jumlah Dokumen Hasil Pelayanan Kesehatan Penyakit Menular dan Tidak Menular	Persentase Peyediaan Layanan Kesehatan UKM dan UKP Rujukan sesuai dengan standar	- Kab. Musi Banyuasin, Semua Kecamatan, Semua Kel/Desa		11 Dokumen	100 %				
1	02	02	2.02	0026	Pengelolaan Jaminan Kesehatan Masyarakat								45,000,000,000	45,000,000,000	0

					Jumlah Dokumen Hasil Pengelolaan Jaminan Kesehatan Masyarakat	Jumlah Dokumen Hasil Pengelolaan Jaminan Kesehatan Masyarakat	Persentase Peyediaan Layanan Kesehatan UKM dan UKP Rujukan sesuai dengan standar	- Kab. Musi Banyuasin, Semua Kecamatan, Semua Kel/Desa		1 Dokumen	100 %						
1	02	02	2.02	0029	Penyelenggaraan Kabupaten/Kota Sehat									100,000,000	100,000,000		0
					Jumlah Dokumen Hasil Penyelenggaraan Kabupaten/Kota Sehat	Jumlah Dokumen Hasil Penyelenggaraan Kabupaten/Kota Sehat	Persentase Peyediaan Layanan Kesehatan UKM dan UKP Rujukan sesuai dengan standar	- Kab. Musi Banyuasin, Semua Kecamatan, Semua Kel/Desa		1 Dokumen	100 %						
1	02	02	2.02	0034	Operasional Pelayanan Fasilitas Kesehatan Lainnya									3,000,000,000	3,000,000,000		0
					Jumlah Dokumen Operasional Pelayanan Fasilitas Kesehatan Lainnya	Jumlah Dokumen Operasional Pelayanan Fasilitas Kesehatan Lainnya	Persentase Peyediaan Layanan Kesehatan UKM dan UKP Rujukan sesuai dengan standar	- Kab. Musi Banyuasin, Semua Kecamatan, Semua Kel/Desa		1 Dokumen	100 %						
				01	pembelian kantong darah triple untuk PMI Kab Musi Banyuasin (Buah)			(Dinas Kesehatan Kab. Muba, KAB. MUSI BANYUASIN)		1500	Kantong	257,620,500	257,620,500			0	
				02	Belanja Modal Perlengkapan Peralatan PSC 119 Muba (Pembelian Kipas Angin, Kursi, Pembuatan Interior Ruang Rapat, Loker, Velbed, Gordyn, DII)			(Dinas Kesehatan Kab. Muba, KAB. MUSI BANYUASIN)		1	Paket	87,381,778	87,381,778			0	
				03	Belanja Hibah uang kepada PMI Kab. Musi Banyuasin) (Tahun)			PMI Kab. Musi Banyuasin		1	Tahun	1,842,379,500	1,842,379,500			0	
				04	Administrasi Pelaksanaan Kegiatan (Perjalanan Dinas , Honorarium)			(Dinas Kesehatan Kab. Muba, KAB. MUSI BANYUASIN)		1	Paket	812,618,222	812,618,222			0	
1	02	02	2.02	0037	Pelaksanaan Kewaspadaan Dini dan Respon Wabah									72,000,000	72,000,000		0

					Jumlah Dokumen Hasil Pelaksanaan Kewaspadaan Dini dan Respon Wabah	Jumlah Dokumen Hasil Pelaksanaan Kewaspadaan Dini dan Respon Wabah	Persentase Peyediaan Layanan Kesehatan UKM dan UKP Rujukan sesuai dengan standar	- Kab. Musi Banyuasin, Semua Kecamatan, Semua Kel/Desa		12 Dokumen	100 %						
1	02	02	2.02	0040	Pengelolaan pelayanan kesehatan orang dengan Tuberkulosis									75,000,000	75,000,000	0	
					Jumlah orang dengan Tuberkulosis yang mendapatkan pelayanan kesehatan sesuai standar	Jumlah orang dengan Tuberkulosis yang mendapatkan pelayanan kesehatan sesuai standar	Persentase Peyediaan Layanan Kesehatan UKM dan UKP Rujukan sesuai dengan standar	- Kab. Musi Banyuasin, Semua Kecamatan, Semua Kel/Desa		2185 Orang	100 %						
1	02	02	2.02	0041	Pengelolaan pelayanan kesehatan orang dengan HIV (ODHIV)									75,000,000	75,000,000	0	
					Jumlah orang dengan HIV (ODHIV) yang mendapatkan pelayanan kesehatan sesuai standar	Jumlah orang dengan HIV (ODHIV) yang mendapatkan pelayanan kesehatan sesuai standar	Persentase Peyediaan Layanan Kesehatan UKM dan UKP Rujukan sesuai dengan standar	- Kab. Musi Banyuasin, Semua Kecamatan, Semua Kel/Desa		249 Orang	100 %						
1	02	02	2.02	0042	Pengelolaan pelayanan kesehatan Malaria									74,795,000	74,795,000	0	
					Jumlah orang yang mendapatkan pelayanan kesehatan malaria	Jumlah orang yang mendapatkan pelayanan kesehatan malaria	Persentase Peyediaan Layanan Kesehatan UKM dan UKP Rujukan sesuai dengan standar	- Kab. Musi Banyuasin, Semua Kecamatan, Semua Kel/Desa		5 Orang	100 %						
1	02	02	2.02	0043	Pengelolaan Kawasan tanpa rokok									40,000,000	40,000,000	0	
					Jumlah tatanan kawasan tanpa rokok yang tidak ditemukan aktifitas merokok	Jumlah tatanan kawasan tanpa rokok yang tidak ditemukan aktifitas merokok	Persentase Peyediaan Layanan Kesehatan UKM dan UKP Rujukan sesuai dengan standar	- Kab. Musi Banyuasin, Semua Kecamatan, Semua Kel/Desa		1 Tatanan	100 %						
1	02	02	2.03		Penyelenggaraan Sistem Informasi Kesehatan Secara Terintegrasi									299,100,000	299,100,000	0	
1	02	02	2.03	0002	Pengelolaan Sistem Informasi Kesehatan									299,100,000	299,100,000	0	
					Jumlah Dokumen Hasil Pengelolaan Sistem Informasi Kesehatan	Jumlah Dokumen Hasil Pengelolaan Sistem Informasi Kesehatan	Jumlah Sistem Informasi Kesehatan yang Terintegrasi	- Kab. Musi Banyuasin, Semua Kecamatan, Semua Kel/Desa		31 Dokumen	40 aplikasi						
				01	Jasa konsultan pengembangan aplikasi seluang (Paket)			Dinas Kesehatan Kab. Muba		1	Paket	50,000,000	50,000,000	0			
				02	Jasa konsultan pengembangan aplikasi sirine MUBA (Paket)			Dinas Kesehatan Kab. Muba		1	Paket	50,000,000	50,000,000	0			

				03	Administrasi Pelaksanaan Kegiatan (Perjalanan Dinas, Honarium)			Dinas Kesehatan Kab. Muba		1	Paket	199,100,000	199,100,000	0	
1	02	02	2.04		Penerbitan Izin Rumah Sakit Kelas C, D dan Fasilitas Pelayanan Kesehatan Tingkat Daerah Kabupaten/Kota							820,000,000	820,000,000	0	
1	02	02	2.04	0003	Peningkatan Mutu Pelayanan Fasilitas Kesehatan							820,000,000	820,000,000	0	
					Jumlah Fasilitas Kesehatan yang Dilakukan Pengukuran Indikator Nasional Mutu (INM) Pelayanan kesehatan	Jumlah Fasilitas Kesehatan yang Dilakukan Pengukuran Indikator Nasional Mutu (INM) Pelayanan kesehatan	Persentase Terlaksananya Penerbitan Izin Rumah Sakit dan Fasilitas Pelayanan Kesehatan Tingkat Dearah Kabupaten/Kota	- Kab. Musi Banyuasin, Semua Kecamatan, Semua Kel/Desa		29 Puskesmas	100 %				
1	02	03			PROGRAM PENINGKATAN KAPASITAS SUMBER DAYA MANUSIA KESEHATAN							828,832,000	828,832,000	0	
1	02	03	2.01		Pemberian Izin Praktik Tenaga Kesehatan di Wilayah Kabupaten/Kota							50,000,000	50,000,000	0	
1	02	03	2.01	0002	Pembinaan dan Pengawasan Tenaga Kesehatan serta Tindak Lanjut Perizinan Praktik Tenaga Kesehatan							50,000,000	50,000,000	0	
					Persentase Puskesmas dengan jenis Nakes sesuai Standar Persentase SDM Kesehatan yang ditingkatkan Kompetensinya	Jumlah Dokumen Hasil Pembinaan dan Pengawasan Tenaga Kesehatan serta Tindak Lanjut Perizinan Praktik Tenaga Kesehatan	Persentase Izin Praktek Tenaga Kesehatan yang Berjalan	- Kab. Musi Banyuasin, Semua Kecamatan, Semua Kel/Desa	85 % 75 %	1 Dokumen	100 %				
1	02	03	2.02		Perencanaan Kebutuhan dan Pendayagunaan Sumber Daya Manusia Kesehatan untuk UKP dan UKM di Wilayah Kabupaten/Kota							255,000,000	255,000,000	0	
1	02	03	2.02	0003	Pembinaan dan Pengawasan Sumber Daya Manusia Kesehatan							255,000,000	255,000,000	0	
					Persentase Puskesmas dengan jenis Nakes sesuai Standar Persentase SDM Kesehatan yang ditingkatkan Kompetensinya	Jumlah Dokumen Hasil Pembinaan dan Pengawasan Sumber Daya Manusia Kesehatan	Jumlah Dokumen Perencanaan Kebutuhan SDM Kesehatan dan Profil SDM Kesehatan	- Kab. Musi Banyuasin, Semua Kecamatan, Semua Kel/Desa	85 % 75 %	1 Dokumen	1 Dokumen				
1	02	03	2.03		Pengembangan Mutu dan Peningkatan Kompetensi Teknis Sumber Daya Manusia Kesehatan Tingkat Daerah Kabupaten/Kota							523,832,000	523,832,000	0	
1	02	03	2.03	0001	Pengembangan Mutu dan Peningkatan Kompetensi Teknis Sumber Daya Manusia Kesehatan Tingkat Daerah Kabupaten/Kota							523,832,000	523,832,000	0	
					Persentase Puskesmas dengan jenis Nakes sesuai Standar Persentase SDM Kesehatan yang ditingkatkan Kompetensinya	Jumlah Sumber Daya Manusia Kesehatan Tingkat Daerah Kabupaten/Kota yang Ditingkatkan Mutu dan Kompetensinya	Persentase SDM Kesehatan yang Mengikuti Kegiatan Peningkatan Kompetensi	- Kab. Musi Banyuasin, Semua Kecamatan, Semua Kel/Desa	85 % 75 %	116 Orang	60 %				
1	02	04			PROGRAM SEDIAAN FARMASI, ALAT KESEHATAN DAN MAKANAN MINUMAN							150,000,000	150,000,000	0	
1	02	04	2.01		Pemberian Izin Apotek, Toko Obat, Toko Alat Kesehatan dan Optikal, Usaha Mikro Obat Tradisional (UMOT)							50,000,000	50,000,000	0	
1	02	04	2.01	0001	Pengendalian dan Pengawasan serta Tindak Lanjut Pengawasan Perizinan Apotek, Toko Obat, Toko Alat Kesehatan, dan Optikal, Usaha Mikro Obat Tradisional							50,000,000	50,000,000	0	

					Persentase sertifikasi tempat pengelolaan makanan dan minuman	Jumlah Dokumen Hasil Pengendalian dan Pengawasan serta Tindak Lanjut Pengawasan Perizinan Apotek, Toko Obat, Toko Alat Kesehatan, dan Optikal, Usaha Mikro Obat Tradisional (UMOT)	Persentase Apotek, Toko Obat, Toko Alat Kesehatan dan Optik serta UMOT yang memiliki izin	- Kab. Musi Banyuasin, Semua Kecamatan, Semua Kel/Desa	45 %	1 Dokumen	100 %					
1	02	04	2.04		Penerbitan Sertifikat Laik Higiene Sanitasi Tempat Pengelolaan Makanan (TPM) antara lain Jasa Boga, Rumah Makan/Restoran dan Depot Air							50,000,000	50,000,000	0		
1	02	04	2.04	0001	Pengendalian dan Pengawasan serta Tindak Lanjut Pengawasan Penerbitan Sertifikat Laik Higiene Sanitasi Tempat Pengelolaan Makanan (TPM) antara lain Jasa							50,000,000	50,000,000	0		
					Persentase sertifikasi tempat pengelolaan makanan dan minuman	Jumlah Dokumen Hasil Pengendalian dan Pengawasan serta Tindak Lanjut Pengawasan Penerbitan Sertifikat Laik Higiene Sanitasi Tempat Pengelolaan Makanan (TPM) antara lain Jasa Boga, Rumah Makan/Restoran dan Depot Air Minum (DAM)	Jumlah TPM, Jasa Boga, Rumah Makan dan DAM yang mempunyai sertifikat laik higiene	- Kab. Musi Banyuasin, Semua Kecamatan, Semua Kel/Desa	45 %	1 Dokumen	12 unit					
1	02	04	2.06		Pemeriksaan dan Tindak Lanjut Hasil Pemeriksaan Post Market pada Produksi dan Produk Makanan Minuman Industri Rumah Tangga							50,000,000	50,000,000	0		
1	02	04	2.06	0001	Pemeriksaan Post Market pada Produk Makanan-Minuman Industri Rumah Tangga yang Beredar dan Pengawasan serta Tindak Lanjut Pengawasan							50,000,000	50,000,000	0		
					Persentase sertifikasi tempat pengelolaan makanan dan minuman	Jumlah Produk dan Sarana Produksi Makanan-Minuman Industri Rumah Tangga Beredar yang Dilakukan Pemeriksaan Post Market dalam rangka Tindak Lanjut Pengawasan	Jumlah Post Market dan IRTP yang sudah memiliki izin	- Kab. Musi Banyuasin, Semua Kecamatan, Semua Kel/Desa	45 %	1 Unit	115 unit					
1	02	05			PROGRAM PEMBERDAYAAN MASYARAKAT BIDANG KESEHATAN							619,353,950	619,353,950	0		
1	02	05	2.01		Advokasi, Pemberdayaan, Kemitraan, Peningkatan Peran serta Masyarakat dan Lintas Sektor Tingkat Daerah Kabupaten/Kota							125,000,000	125,000,000	0		
1	02	05	2.01	0001	Peningkatan Upaya Promosi Kesehatan, Advokasi, Kemitraan dan Pemberdayaan Masyarakat							125,000,000	125,000,000	0		

					Persentase PHBS tempat kerja Persentase Rumah Sehat Jumlah Keluarga yang sudah dikunjungi dan diintervensi Masalah Kesehatan oleh Tenaga Kesehatan Puskesmas Persentase desa yang melaksanakan PHBS	Jumlah Dokumen Promosi Kesehatan, Advokasi, Kemitraan dan Pemberdayaan Masyarakat	Jumlah Dokumen Promosi Kesehatan, Advokasi Kemitraan dan pemberdayaan masyarakat yang dilaksanakan	- Kab. Musi Banyuasin, Semua Kecamatan, Semua Kel/Desa	50 % 85 % 195.402 Keluarga 30 %	29 Dokumen	3 Dokumen			
1	02	05	2.02		Pelaksanaan Sehat dalam rangka Promotif Preventif Tingkat Daerah Kabupaten/Kota							294,354,000	294,354,000	0
1	02	05	2.02	0001	Penyelenggaraan Promosi Kesehatan dan Gerakan Hidup Bersih dan Sehat							200,000,000	200,000,000	0
					Jumlah Keluarga yang sudah dikunjungi dan diintervensi Masalah Kesehatan oleh Tenaga Kesehatan Puskesmas Persentase desa yang melaksanakan PHBS Persentase PHBS tempat kerja Persentase Rumah Sehat	Jumlah Dokumen Hasil Penyelenggaraan Promosi Kesehatan dan Gerakan Hidup Bersih dan Sehat	Jumlah Dokumen Hasil Penyelenggaraan Promosi Kesehatan dan Gerakan Hidup Bersih dan Sehat	- Kab. Musi Banyuasin, Semua Kecamatan, Semua Kel/Desa	195.402 Keluarga 30 % 50 % 85 %	15 Dokumen	2 Dokumen			
1	02	05	2.02	0002	Penumbuhan Kesadaran Keluarga dalam Peningkatan Derajat Kesehatan Keluarga dan Lingkungan dengan Menerapkan Perilaku Hidup Bersih dan Sehat							94,354,000	94,354,000	0
					Jumlah Keluarga yang sudah dikunjungi dan diintervensi Masalah Kesehatan oleh Tenaga Kesehatan Puskesmas Persentase desa yang melaksanakan PHBS Persentase PHBS tempat kerja Persentase Rumah Sehat	Jumlah Keluarga yang Mengikuti Penumbuhan Kesadaran Keluarga dalam Peningkatan Derajat Kesehatan Keluarga dan Lingkungan dengan Menerapkan Perilaku Hidup Bersih dan Sehat	Jumlah Dokumen Hasil Penyelenggaraan Promosi Kesehatan dan Gerakan Hidup Bersih dan Sehat	- Kab. Musi Banyuasin, Semua Kecamatan, Semua Kel/Desa	195.402 Keluarga 30 % 50 % 85 %	177638 Keluarga	2 Dokumen			
1	02	05	2.03		Pengembangan dan Pelaksanaan Upaya Kesehatan Bersumber Daya Masyarakat (UKBM) Tingkat Daerah Kabupaten/Kota							199,999,950	199,999,950	0
1	02	05	2.03	0001	Bimbingan Teknis dan Supervisi Pengembangan dan Pelaksanaan Upaya Kesehatan Bersumber Daya Masyarakat (UKBM)							199,999,950	199,999,950	0

					Jumlah Keluarga yang sudah dikunjungi dan diintervensi Masalah kesehatannya oleh Tenaga Kesehatan Puskesmas; Persentase desa yang melaksanakan PHBS Persentase PHBS tempat kerja Persentase Rumah Sehat	Jumlah Dokumen Hasil Bimbingan Teknis dan Supervisi Upaya Kesehatan Bersumber Daya Masyarakat (UKBM)	Persentase Terlaksananya Pengembangan dan Pelaksanaan Upaya Kesehatan Bersumber Daya Masyarakat (UKBM)	- Kab. Musi Banyuasin, Semua Kecamatan, Semua Kel/Desa	195.402 Keluarga 30 % 50 % 85 %	15 Dokumen	100 %					
TOTAL											286,321,666,669	276,953,954,169	(9,367,712,500)			

Kepala Dinas Kesehatan
Kabupaten Musi Banyuasin



dr. H. Azmi Dariusmansyah
NIP. 19720928 200502 1 003